

プレキャスト擁壁工展開図 S=1:100

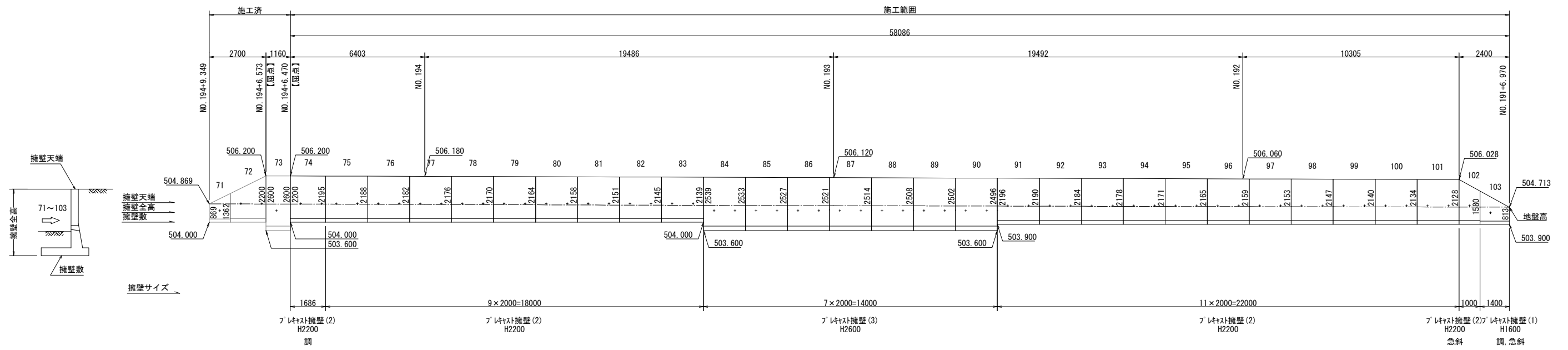

※略称

調	調整品
急斜	急斜品
調, 急斜	調整+急斜品

本図面は縮小図の為、縮尺は表示と異なります。

工 事 名	R7国道18号上田BP国分地区外改良4工事		
図 面 名	プレキャスト擁壁工展開図		
縮 尺	S=1:100	図面番号	48 - 18
年 月 日	令和 8 年	1 月	日
設計会社名	株式会社建設環境研究所		
事務所名	国土交通省 長野国道事務所		

【国分地区】

プレキャスト擁壁工平面割付図 S=1:100

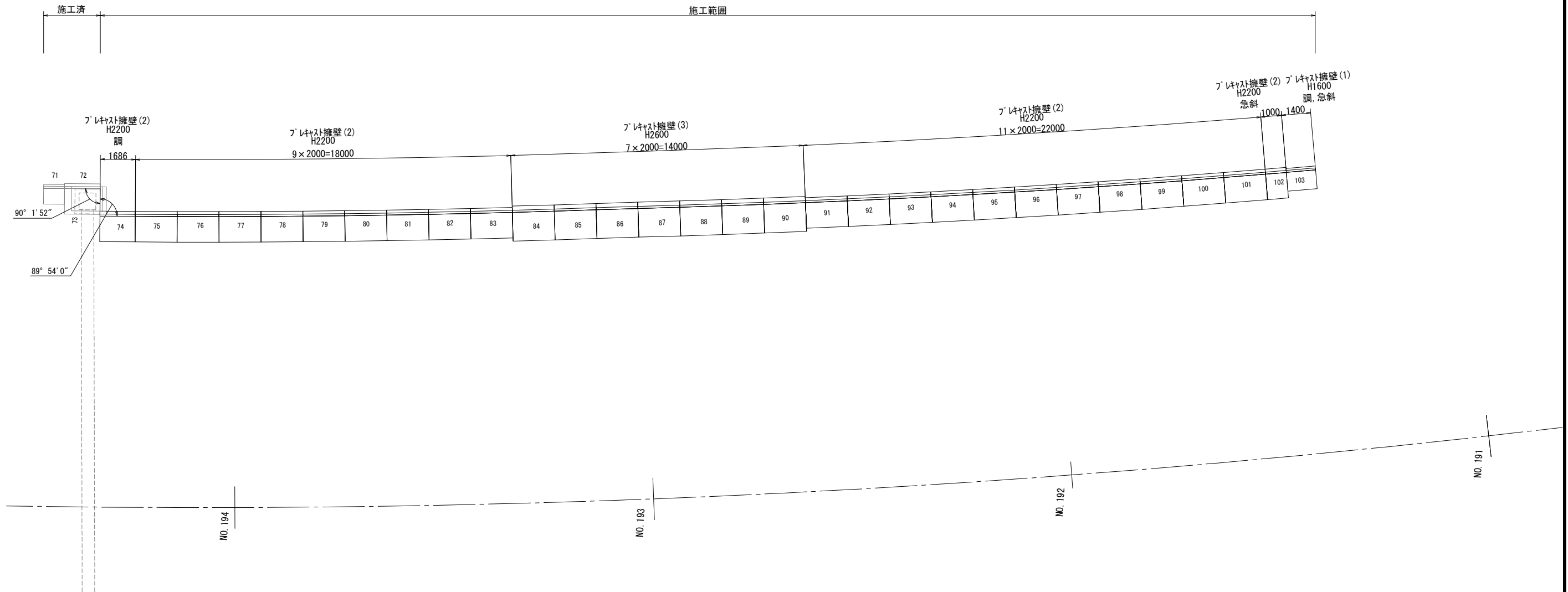

断面図 S=1:20

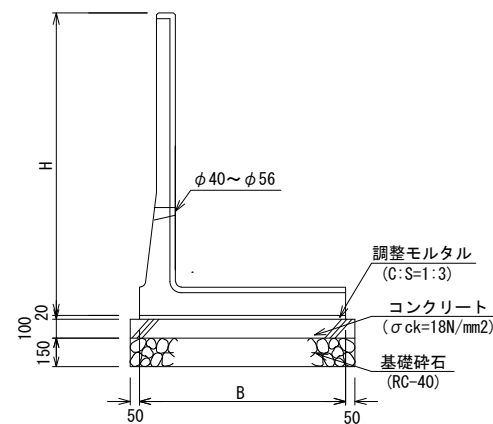

寸法表

B	寸法 (mm)		
	H=1600	H=2200	H=2600
	1090	1460	1670

※略称

調	調整品
急斜	急斜品
調, 急斜	調整+急斜品

プレキャスト擁壁工 数量表

名称	規格	単位	数量	1式当り	摘要
プレキャスト擁壁(1)	H=1600型 H=813~1580mm L=1400mm	個	1		調, 急斜
	H=2200型 H=2128~2196mm L=2000mm	個	20		
プレキャスト擁壁(2)	H=2200型 H=2195~2200mm L=1686mm	個	1		調
	H=2200型 H=1580~2128mm L=1000mm	個	1		急斜
プレキャスト擁壁(3)	H=2600型 H=2496~2539mm L=2000mm	個	7		
調整モルタル	C:S=1:3 t=20mm	式	1		
コンクリート	$\sigma_{ck}=18N/mm^2$ t=100mm	式	1		
型枠		式	1		
基礎砕石	RC-40 t=150mm	式	1		

【国分地区】

工事名	R7国道18号上田BP国分地区外改良4工事		
図面名	プレキャスト擁壁工平面割付図		
縮尺	図示	図面番号	48-19
年月日	令和 8年 1月 日		
設計会社名	株式会社建設環境研究所		
事務所名	国土交通省 長野国道事務所		

本図面は縮小図の為、縮尺は表示と異なります。

歩道下縦断排水詳細図(1)

側面図 V=1: 200
H=1: 1,000

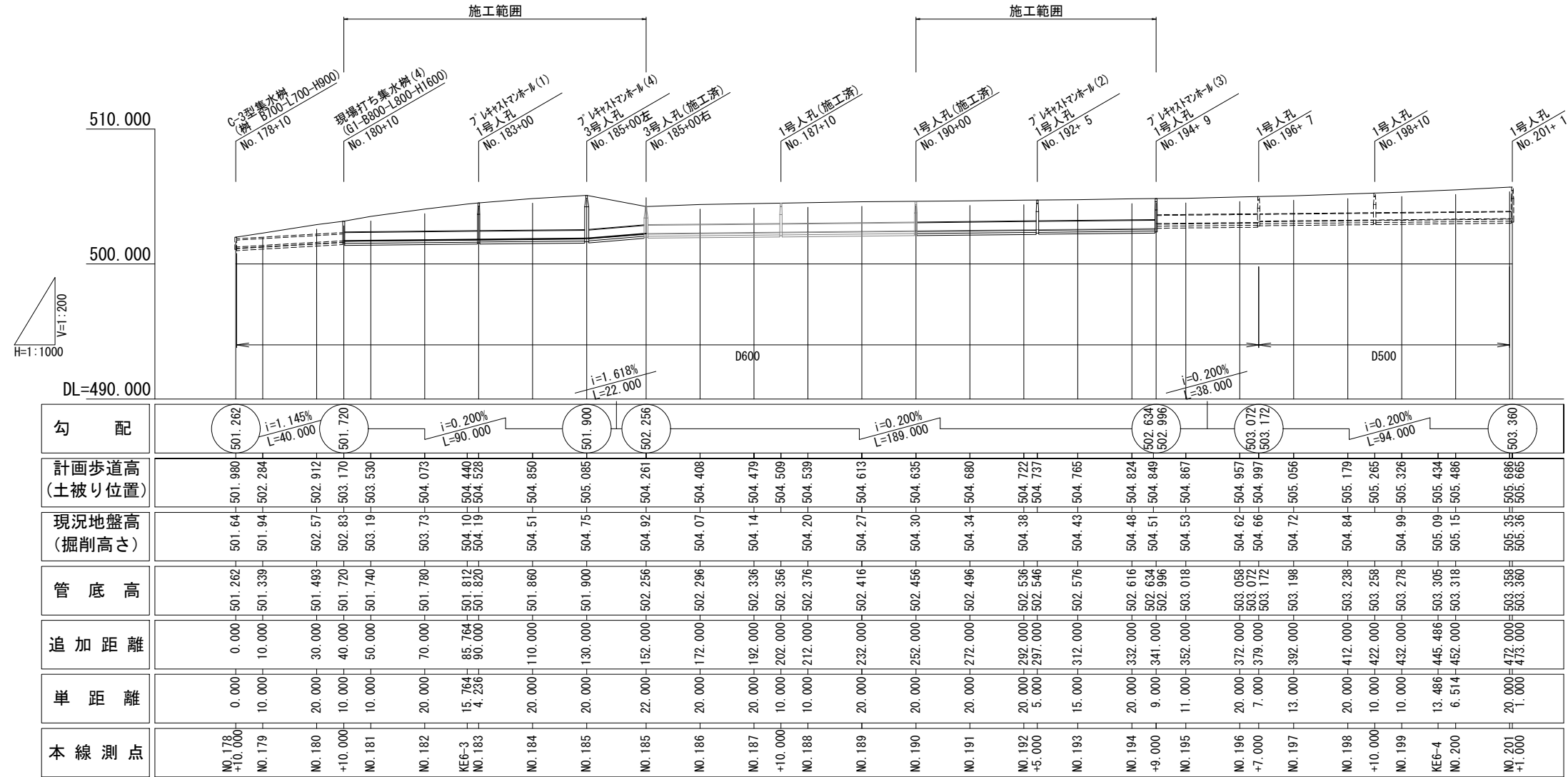

平面図 S=1: 1,000

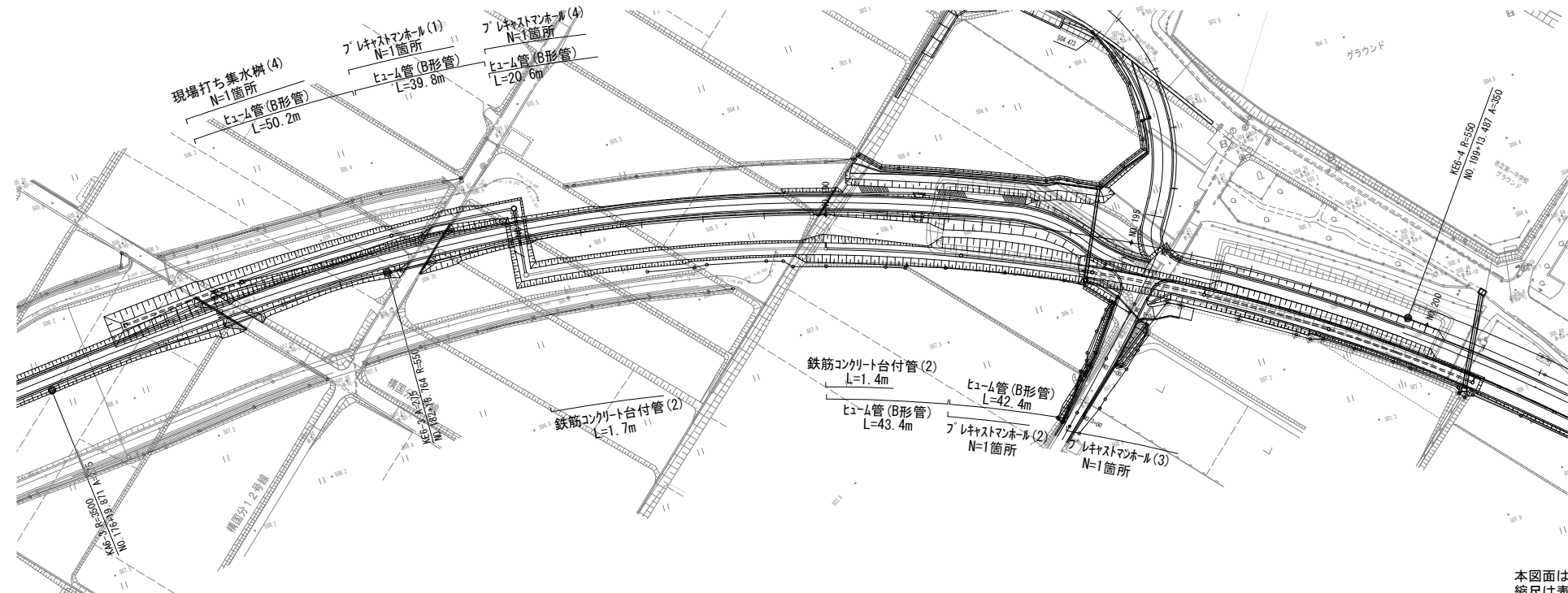

本図面は縮小図の為、縮尺は表示と異なります。

【国分地区】	
工事名	R7国道18号上田BP国分地区外改良4工事
図面名	歩道下縦断排水詳細図(1)
縮尺	図示 図面番号 48 - 20
年月日	令和 8 年 1 月 日
設計会社名	株式会社建設環境研究所
事務所名	国土交通省 長野国道事務所

歩道下縦断排水詳細図(2) S=1:20

1号人孔

横断面図

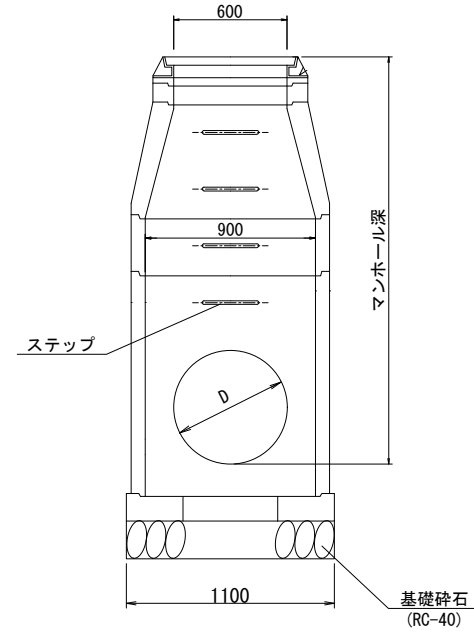

縦断面図

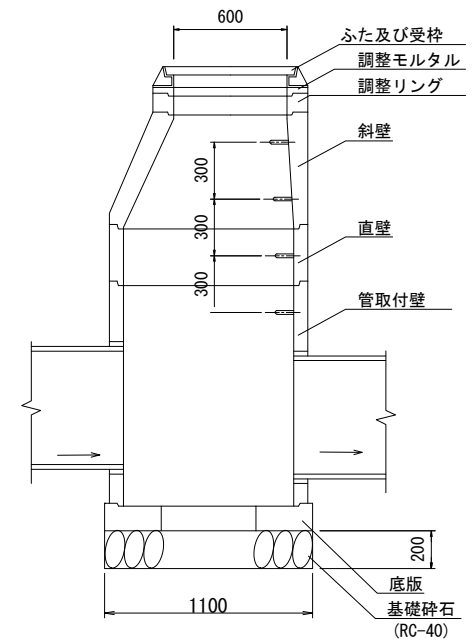

プレキャストマンホール (1号人孔) 数量表

名称	測点 (NO.)	マンホール深 m	歩道高 m	流出管		流入管					調整高	ブロック類															削孔		蓋・受枠	基礎砕石 t=200 (m2)	摘要				
				径 mm	管種	管径	管底高 m	落差 m	角度 度	管取付壁ブロック 900×H (個)					直壁ブロック 900×H (個)					斜壁ブロック 600×900 (個)					調整リング 600×H (個)							D mm	φ600		
										90		120	150	180	210	60	90	120	150	180	300	450	600	5	10	15	(700)	110							
プレキャストマンホール(1)	NO. 183+00 (左)	2.708	504.528	600	H	501.820	0	180	18	1	—	1	—	—	—	1	—	—	—	—	—	—	—	—	—	—	—	—	—	2	1	0.95	—		
プレキャストマンホール(2)	NO. 192+5 (右)	2.191	504.737	600	H	502.546	0	180	1	1	—	1	—	—	—	1	—	—	—	—	—	—	—	—	—	—	—	—	—	2	1	0.95	—		
プレキャストマンホール(3)	NO. 194+9 (右)	2.215	504.849	600	H	502.996	0.362	180	25	1	—	1	—	—	—	1	—	—	—	—	—	—	—	—	—	—	—	—	—	2	1	0.95	—		

【国分地区】

工事名	R7国道18号上田BP国分地区外改良4工事		
図面名	歩道下縦断排水詳細図(2)		
縮尺	S=1:20	図面番号	48 - 21
年月日	令和 8 年 1 月 日		
設計会社名	株式会社建設環境研究所		
事務所名	国土交通省 長野国道事務所		

本図面は縮小図の為、縮尺は表示と異なります。

小構造物図(1) S=1:10

プレキャストU型側溝(1)(2)

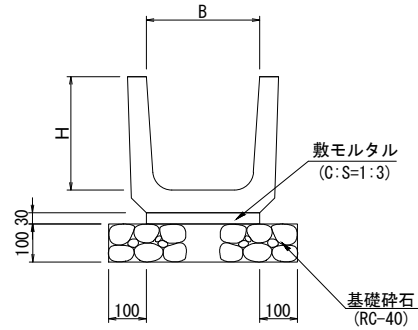

プレキャストU型側溝(1) 数量表 10m当り

名称	規格	単位	数量	摘要
プレキャストU型側溝	B150×H150	m	10.0	
敷モルタル	C:S=1:3 t=30mm	式	1	
基礎砕石	RC-40 t=100mm	式	1	

プレキャストU型側溝(2) 数量表 10m当り

名称	規格	単位	数量	摘要
プレキャストU型側溝	B300×H300	m	10.0	
敷モルタル	C:S=1:3 t=30mm	式	1	
基礎砕石	RC-40 t=100mm	式	1	

プレキャストU型側溝(3)

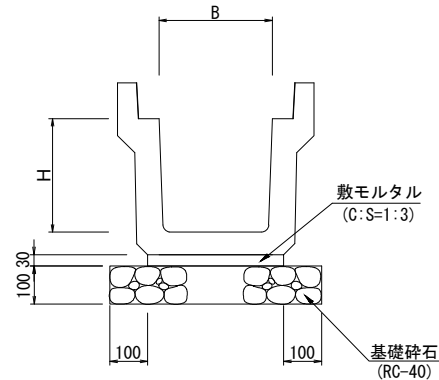

プレキャストU型側溝(3) 数量表 10m当り

名称	規格	単位	数量	摘要
プレキャストU型側溝	3種 B300×H300	m	10.0	
敷モルタル	C:S=1:3 t=30mm	式	1	
基礎砕石	RC-40 t=100mm	式	1	

プレキャストボックス(1)(2)(3)

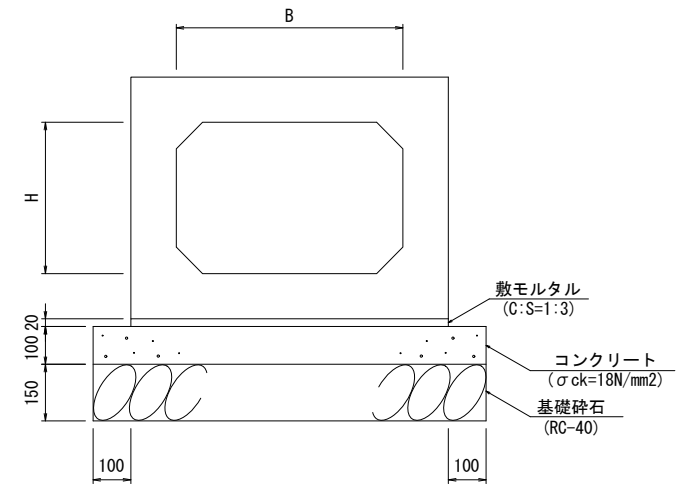

プレキャストボックス(1) 数量表 10m当り

名称	規格	単位	数量	摘要
プレキャストボックス	T-25 B400×H400	個	10.0	
敷モルタル	C:S=1:3 t=20mm	式	1	
コンクリート	σck=18N/mm2 t=100mm	式	1	
型枠		式	1	
基礎砕石	RC-40 t=150mm	式	1	

プレキャストボックス(2) 数量表 10m当り

名称	規格	単位	数量	摘要
プレキャストボックス	T-25 B500×H400	個	10.0	
敷モルタル	C:S=1:3 t=20mm	式	1	
コンクリート	σck=18N/mm2 t=100mm	式	1	
型枠		式	1	
基礎砕石	RC-40 t=150mm	式	1	

プレキャストボックス(3) 数量表 10m当り

名称	規格	単位	数量	摘要
プレキャストボックス	T-25 B500×H500	個	10.0	
敷モルタル	C:S=1:3 t=20mm	式	1	
コンクリート	σck=18N/mm2 t=100mm	式	1	
型枠		式	1	
基礎砕石	RC-40 t=150mm	式	1	

ヒューム管(B形管)

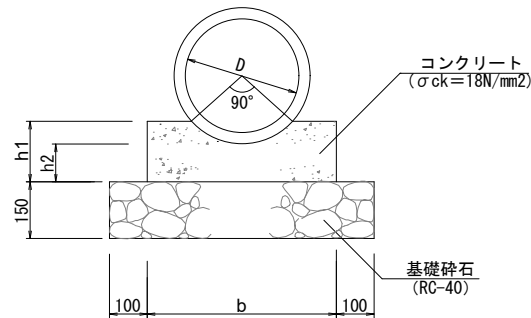

寸法表

名称	寸法 (mm)			
	D	b	h1	h2
ヒューム管(B形管)	600	750	260	260

ヒューム管(B形管) 数量表 10m当り

名称	規格	単位	数量	摘要
ヒューム管(B形管)	外圧管1種 B形管 D300	m	10.0	
コンクリート	σck=18N/mm2	式	1	
型枠		式	1	
基礎砕石	RC-40 t=150mm	式	1	

鉄筋コンクリート台付管(1)
(パイコン台付管)

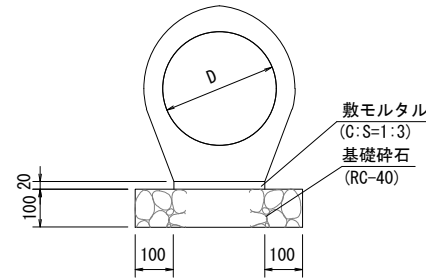

鉄筋コンクリート台付管(1) 数量表 10m当り

名称	規格	単位	数量	摘要
鉄筋コンクリート台付管	パイコン台付管 D300	m	10.0	
敷モルタル	C:S=1:3 t=20mm	式	1	
基礎砕石	RC-40 t=100mm	式	1	

鉄筋コンクリート台付管(2)
(重圧管)

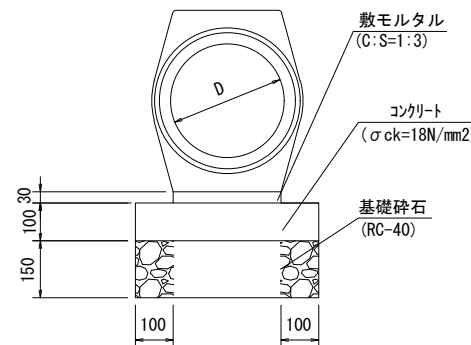

鉄筋コンクリート台付管(2) 数量表 10m当り

名称	規格	単位	数量	摘要
鉄筋コンクリート台付管	重圧管 1種 D300	m	10.0	
敷モルタル	C:S=1:3 t=30mm	式	1	
コンクリート	σck=18N/mm2 t=100mm	式	1	
型枠		式	1	
基礎砕石	RC-40 t=150mm	式	1	

【国分地区】

工事名	R7国道18号上田BP国分地区外改良4工事		
図面名	小構造物図(1)		
縮尺	S=1:10	図面番号	48-23
年月日	令和 8 年 1 月 日		
設計会社名	株式会社東京建設コンサルト 株式会社建設環境研究所 株式会社E/J日本技術開発		
事務所名	国土交通省 長野国道事務所		

本図面は縮小図の為、縮尺は表示と異なります。

小構造物図(2) S=1:10

函渠型側溝(1)(2)(3)

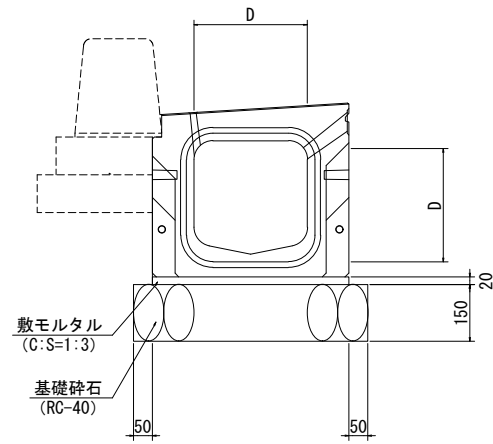

管渠型側溝(1) 数量表 100m当り

名称	規格	単位	数量	摘要
縦断管街渠	排水性舗装用 D300 T-25 縦断街渠	m	100	
敷モルタル	C:S=1:3 t=20mm	式	1	
基礎砕石	RC-40 t=150mm	式	1	

管渠型側溝(2) 数量表 100m当り

名称	規格	単位	数量	摘要
縦断管街渠	排水性舗装用 D400 T-25 縦断街渠	m	100	
敷モルタル	C:S=1:3 t=20mm	式	1	
基礎砕石	RC-40 t=150mm	式	1	

管渠型側溝(3) 数量表 100m当り

名称	規格	単位	数量	摘要
縦断管街渠	排水性舗装用 D500 T-25 縦断街渠	m	100	
敷モルタル	C:S=1:3 t=20mm	式	1	
基礎砕石	RC-40 t=150mm	式	1	

仮排水・張りコンクリート

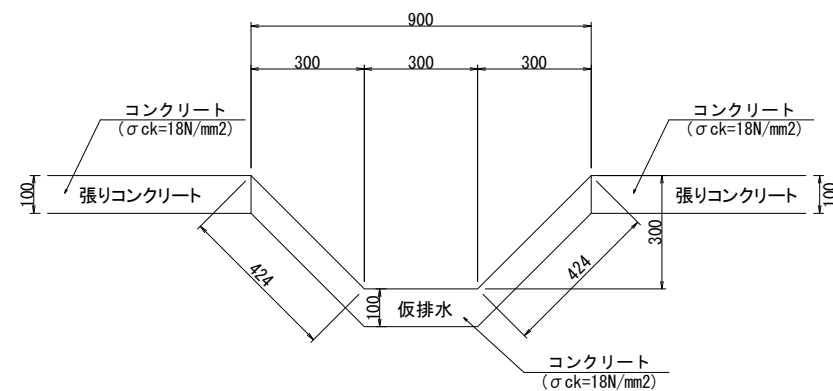

仮排水 数量表 100m当り

名称	規格	単位	数量	摘要
コンクリート	σck=18N/mm2 t=100mm	m2	114	

張りコンクリート 数量表 1m2当り

名称	規格	単位	数量	摘要
コンクリート	σck=18N/mm2 t=100mm	m2	1	

車止めポスト

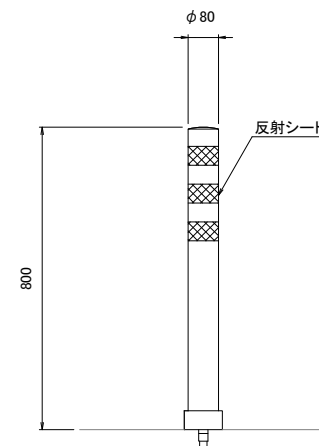

車止めポスト 数量表 10本当り

名称	規格	単位	数量	摘要
ラバーボール	可変式(穿孔式)(1本脚) 径80×H800mm	本	10	

フレキャスト街渠樹(1)(2)(3)

正面図

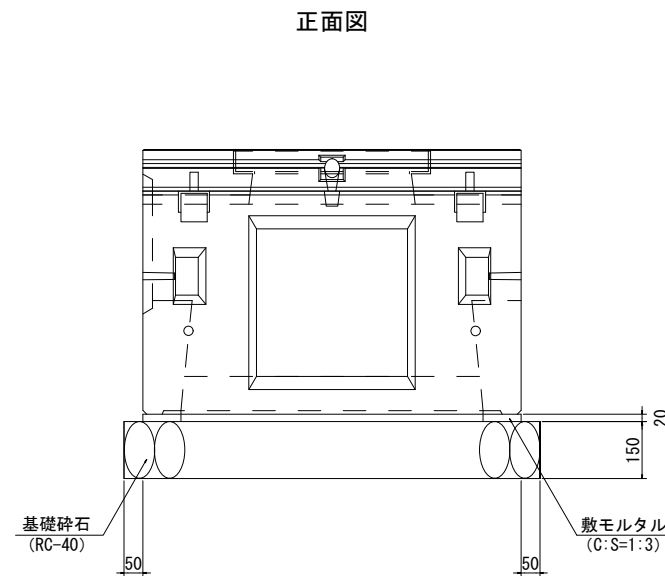

断面図

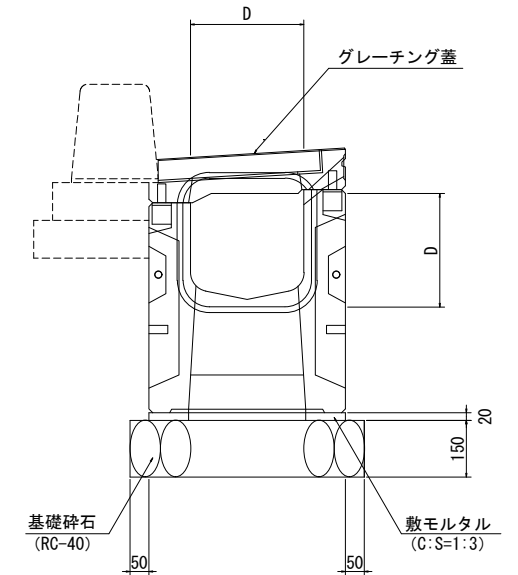

フレキャスト街渠樹(1) 数量表 10箇所当り

名称	規格	単位	数量	摘要
縦断管街渠樹	排水性舗装用 D300	個	10.0	
敷モルタル	C:S=1:3 t=20mm	式	1	
基礎砕石	RC-40 t=150mm	式	1	

フレキャスト街渠樹(2) 数量表 10箇所当り

名称	規格	単位	数量	摘要
縦断管街渠樹	排水性舗装用 D400	個	10.0	
敷モルタル	C:S=1:3 t=20mm	式	1	
基礎砕石	RC-40 t=150mm	式	1	

フレキャスト街渠樹(3) 数量表 10箇所当り

名称	規格	単位	数量	摘要
縦断管街渠樹	排水性舗装用 D500	個	10.0	
敷モルタル	C:S=1:3 t=20mm	式	1	
基礎砕石	RC-40 t=150mm	式	1	

【国分地区】

工事名	R7国道18号上田BP国分地区外改良4工事		
図面名	小構造物図(2)		
縮尺	S=1:10	図面番号	48-24
年月日	令和 8年 1月 日		
設計会社名	株式会社オリエンタルコンサルタンツ		
事務所名	国土交通省 長野国道事務所		

本図面は縮小図の為、縮尺は表示と異なります。

小構造物図(3) S=1:10

歩車道境界ブロック(1)
(一般部)

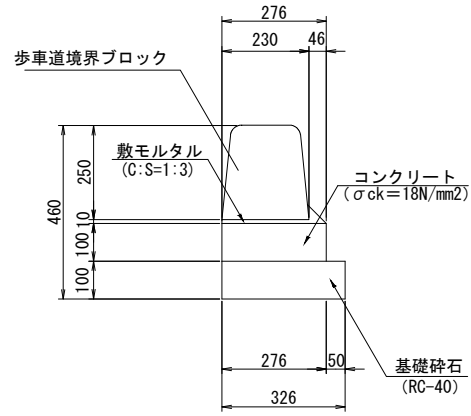

歩車道境界ブロック(1) 数量表 100m当り

名称	規格	単位	数量	摘要
歩車道境界ブロック	両面 B種 (180/205x250x600)	m	100	
敷モルタル	C:S=1:3 t=10mm	式	1	
コンクリート	$\sigma_{ck}=18N/mm^2$ t=100mm	式	1	
型枠		式	1	
基礎砕石	RC-40 t=100mm	式	1	

歩車道境界ブロック(2)
(一般部)
(函渠型側溝(1)・プレキャスト街渠柵(1)部)

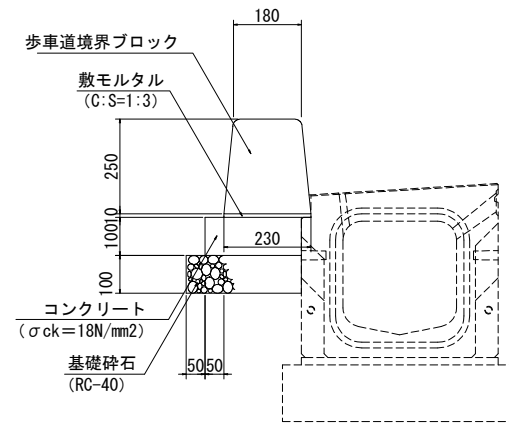

歩車道境界ブロック(2) 数量表 100m当り

名称	規格	単位	数量	摘要
歩車道境界ブロック	両面 B種 (180/205x250x600)	m	100	
敷モルタル	C:S=1:3 t=10mm	式	1	
コンクリート	$\sigma_{ck}=18N/mm^2$ t=100mm	式	1	
型枠		式	1	
基礎砕石	RC-40 t=100mm	式	1	

歩車道境界ブロック(3)
(一般部)
(函渠型側溝(2)・プレキャスト街渠柵(2)部)

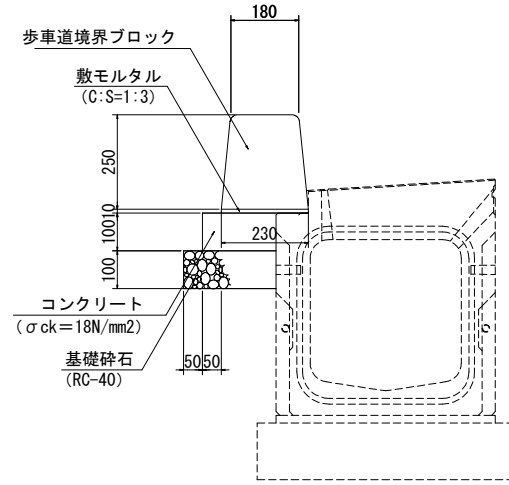

歩車道境界ブロック(3) 数量表 100m当り

名称	規格	単位	数量	摘要
歩車道境界ブロック	両面 B種 (180/205x250x600)	m	100	
敷モルタル	C:S=1:3 t=10mm	式	1	
コンクリート	$\sigma_{ck}=18N/mm^2$ t=100mm	式	1	
型枠		式	1	
基礎砕石	RC-40 t=100mm	式	1	

歩車道境界ブロック(4)
(一般部)
(函渠型側溝(3)・プレキャスト街渠柵(3)部)

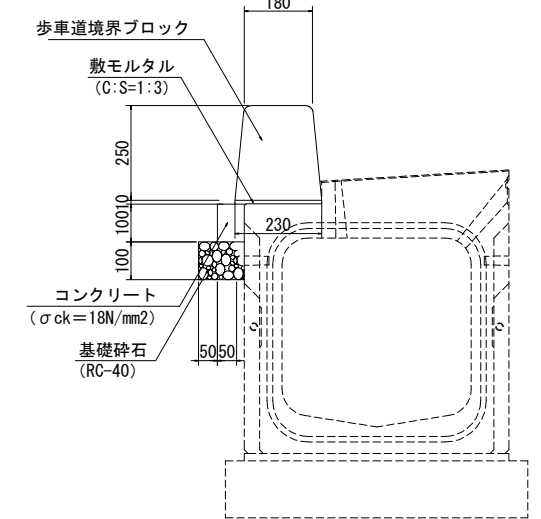

歩車道境界ブロック(4) 数量表 100m当り

名称	規格	単位	数量	摘要
歩車道境界ブロック	両面 B種 (180/205x250x600)	m	100	
敷モルタル	C:S=1:3 t=10mm	式	1	
コンクリート	$\sigma_{ck}=18N/mm^2$ t=100mm	式	1	
型枠		式	1	
基礎砕石	RC-40 t=100mm	式	1	

歩車道境界ブロック(5)
(歩道切り下げ(平)部)
(函渠型側溝(1)部)

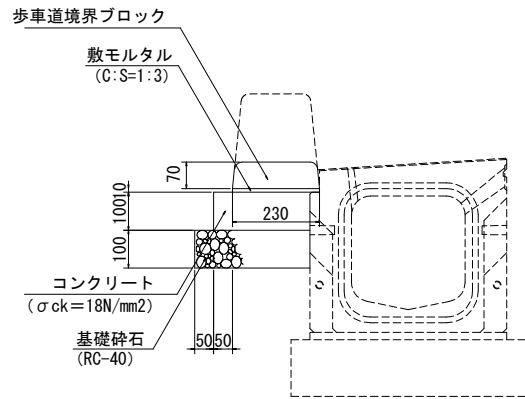

歩車道境界ブロック(5) 数量表 100m当り

名称	規格	単位	数量	摘要
歩車道境界ブロック	両面 B種(平)	m	100	
敷モルタル	C:S=1:3 t=10mm	式	1	
コンクリート	$\sigma_{ck}=18N/mm^2$ t=100mm	式	1	
型枠		式	1	
基礎砕石	RC-40 t=100mm	式	1	

歩車道境界ブロック(6)
(歩道切り下げ(斜)部)
(函渠型側溝(1)部)

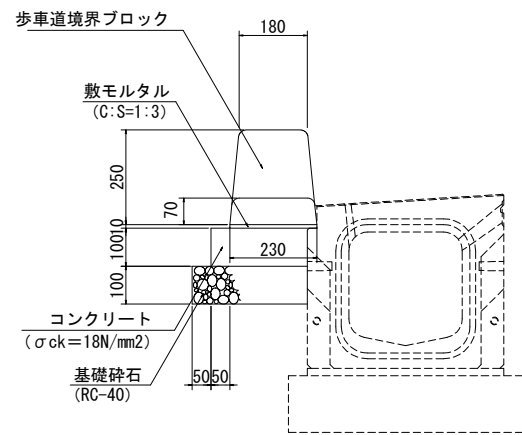

歩車道境界ブロック(6) 数量表 100m当り

名称	規格	単位	数量	摘要
歩車道境界ブロック	両面 B種(斜)	m	100	
敷モルタル	C:S=1:3 t=10mm	式	1	
コンクリート	$\sigma_{ck}=18N/mm^2$ t=100mm	式	1	
型枠		式	1	
基礎砕石	RC-40 t=100mm	式	1	

歩車道境界ブロック(7)
(歩道切り下げ(平)部)
(函渠型側溝(2)部)

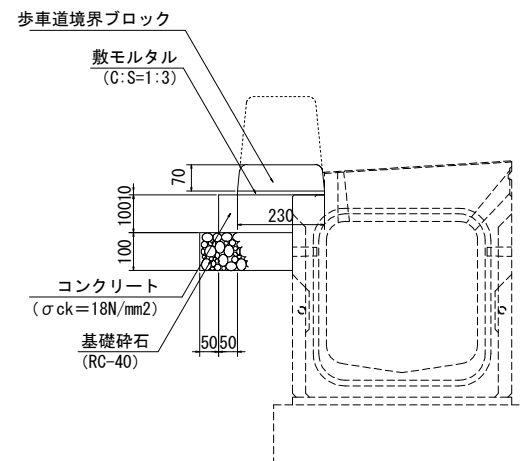

歩車道境界ブロック(7) 数量表 100m当り

名称	規格	単位	数量	摘要
歩車道境界ブロック	両面 B種(平)	m	100	
敷モルタル	C:S=1:3 t=10mm	式	1	
コンクリート	$\sigma_{ck}=18N/mm^2$ t=100mm	式	1	
型枠		式	1	
基礎砕石	RC-40 t=100mm	式	1	

歩車道境界ブロック(8)
(歩道切り下げ(斜)部)
(函渠型側溝(2)部)

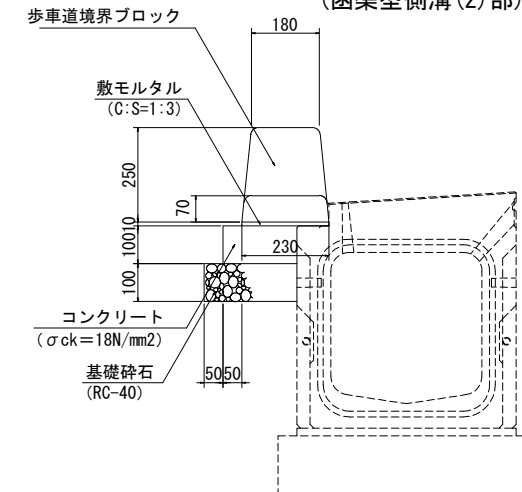

歩車道境界ブロック(8) 数量表 100m当り

名称	規格	単位	数量	摘要
歩車道境界ブロック	両面 B種(斜)	m	100	
敷モルタル	C:S=1:3 t=10mm	式	1	
コンクリート	$\sigma_{ck}=18N/mm^2$ t=100mm	式	1	
型枠		式	1	
基礎砕石	RC-40 t=100mm	式	1	

本図面は縮小図の為、縮尺は表示と異なります。

【国分地区】	
工事名	R7国道18号上田BP国分地区外改良4工事
図面名	小構造物図(3)
縮尺	S=1:10 図面番号 48-25
年月日	令和 8年 1月 日
設計会社名	株式会社オリエンタルコンサルタンツ
事務所名	国土交通省 長野国道事務所

小構造物図(4) S=1:20

現場打ち集水枡(1)～(4)
(G1-B-L-H)

平面図

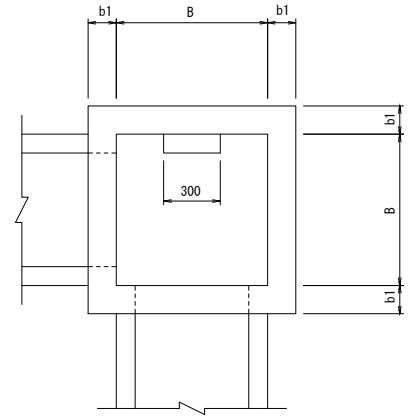

側面図

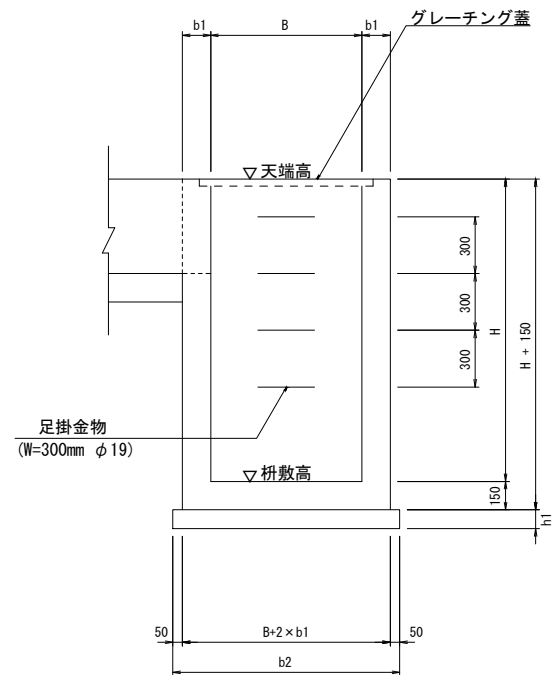

現場打ち集水枡 寸法表および数量表

名称	記号	寸法表 (単位mm)				数量表 (1箇所当り)						摘要
		H	b1	b2	h1	コンクリート σ _{ck} =18N/mm ²	基礎砕石 RC-40 (m ²)	足掛金物 W=300 φ19 (個)	グレーチング蓋 T-2 (組)	グレーチング蓋 T-2 細目 (組)	鋼鋼板蓋 (組)	
現場打ち集水枡(1)	G1- B 500-L 500-H 500	500	150	900	150	0.22	1	0.8	—	1	—	—
現場打ち集水枡(2)	G1- B 500-L 500-H 500	500	150	900	150	0.22	1	0.8	—	—	1	—
現場打ち集水枡(3)	G1- B 500-L 500-H 700	700	150	900	150	0.30	1	0.8	—	—	1	—
現場打ち集水枡(4)	G1- B 800-L 800-H1600	1600	200	1300	200	1.32	1	1.7	4	—	1	—
現場打ち集水枡(5)	G2- B 500-L 500-H 900	900	150	900	150	0.45	1	0.8	—	—	—	1
現場打ち集水枡(6)	G2- B 600-L 600-H 800	800	150	1000	150	0.48	1	1.0	—	—	—	1
現場打ち集水枡(7)	G2- B 700-L 700-H 700	700	150	1100	150	0.51	1	1.2	—	—	—	1
現場打ち集水枡(8)	G2- B 700-L 700-H 900	900	150	1100	150	0.61	1	1.2	—	—	—	1
現場打ち集水枡(9)	G2- B 700-L 700-H1000	1000	150	1100	150	0.69	1	1.2	—	—	—	1

現場打ち集水枡(5)～(9)
(G2-B-L-H)

平面図

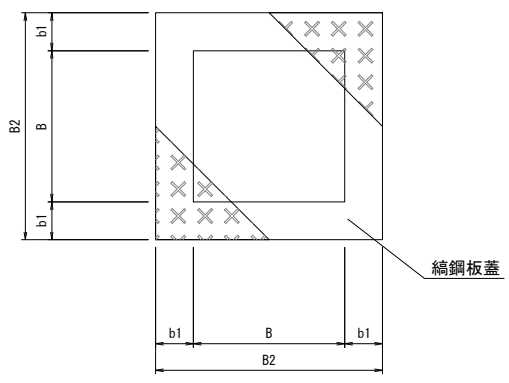

側面図

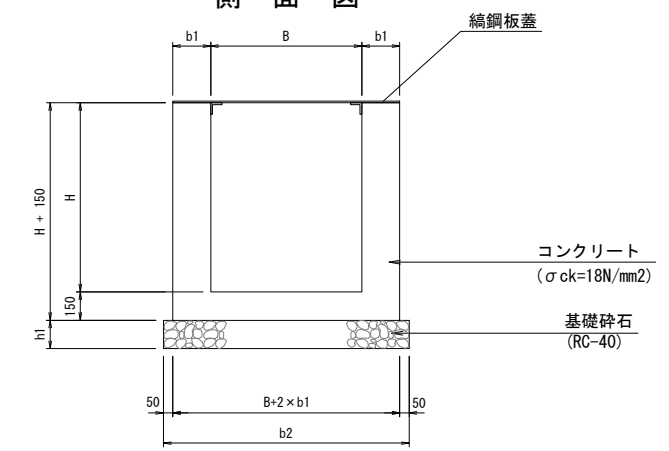

【国分地区】

工事名	R7国道18号上田BP国分地区外改良4工事		
図面名	小構造物図(4)		
縮尺	S=1:20	図面番号	48 - 26
年月日	令和 8 年 1 月 日		
設計会社名	株式会社オリエンタルコンサルタンツ		
事務所名	国土交通省 長野国道事務所		

本図面は縮小図の為、縮尺は表示と異なります。

小構造物図(5)

グレーチング蓋構造図 S=1:10

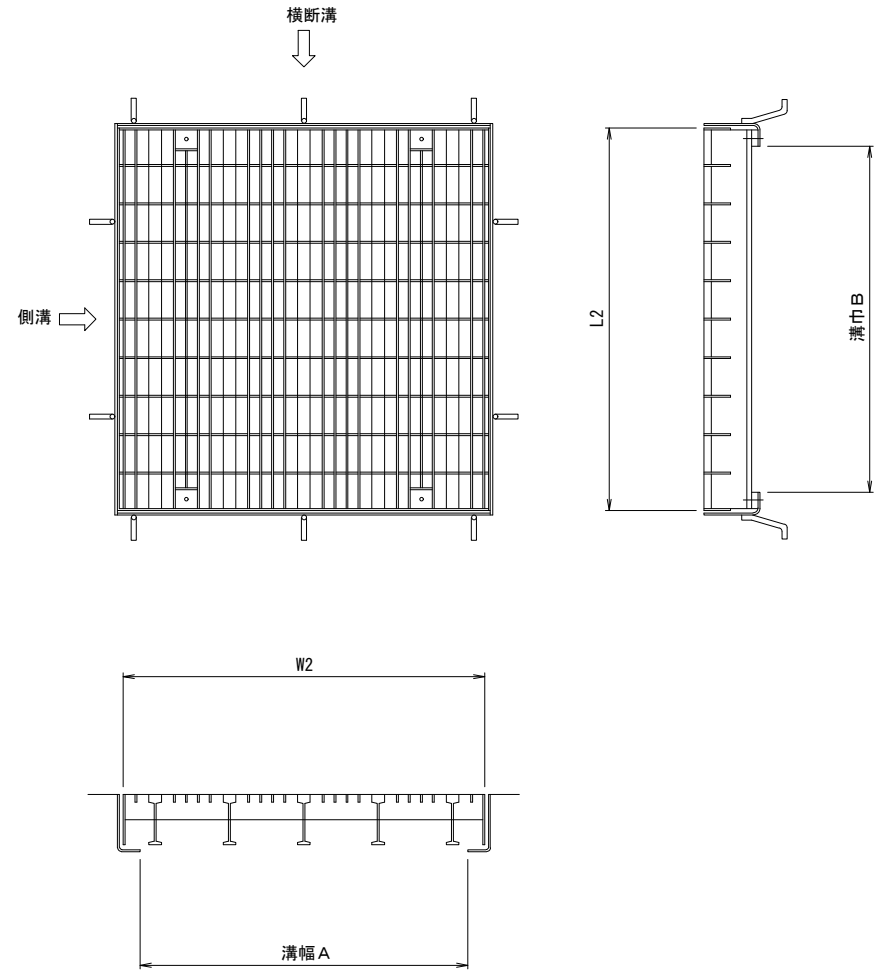

グレーチング蓋寸法・質量表

A × B	設計荷重	使用区分	L2	W2	枚数
			mm以上	mm前後	
500 × 500	T-2	歩道以外	600	600	1
500 × 500	T-2	歩道	600	600	1
800 × 800	T-2	歩道	900	900	2

縞鋼板蓋寸法・質量表

型 式	集水樹の内幅	寸法表 (mm)		摘 要
		A	B	
1枚用	500 × 500	600	490	
1枚用	600 × 600	900	600	
1枚用	700 × 700	1000	700	

縞鋼板蓋構造図 S=1:10
500 × 500

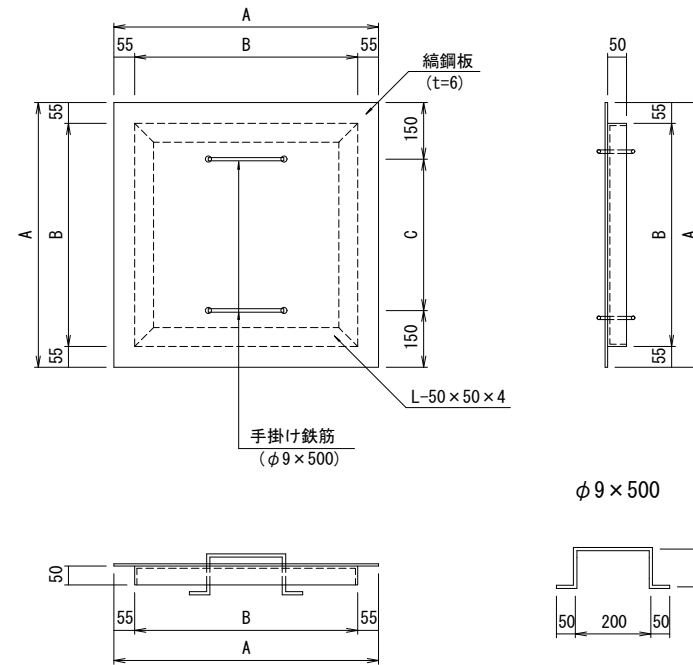

縞鋼板蓋構造図 S=1:20
600 × 600, 700 × 700

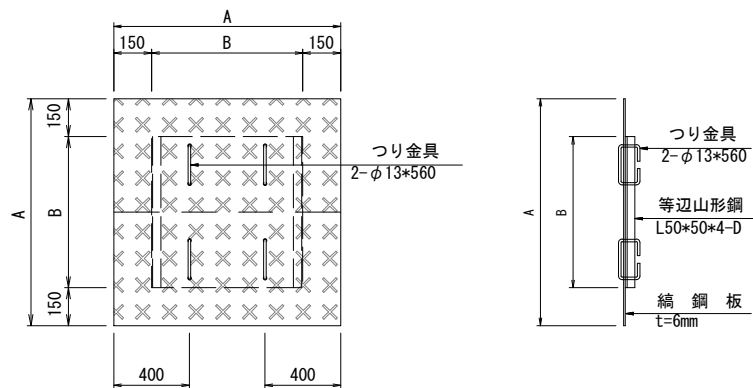

つり金具 S=1:10

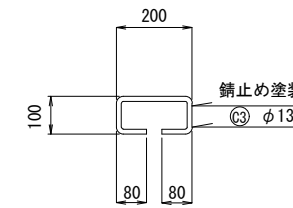

コーナー補強アングル S=1:5

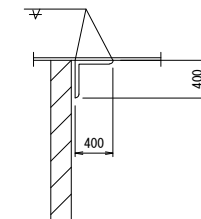

くさり S=1:2

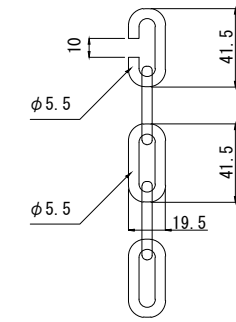

取付部 S=1:4

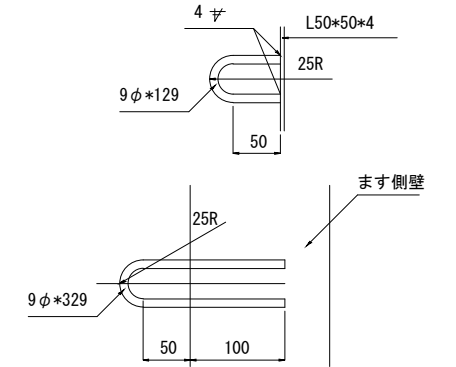

くさり位置図

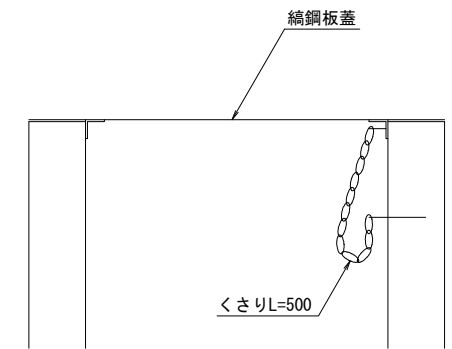

本図面は縮小図の為、縮尺は表示と異なります。

【国分地区】			
工事名	R7国道18号上田BP国分地区外改良4工事		
図面名	小構造物図(5)		
縮尺	図示	図面番号	48 - 27
年月日	令和 8 年 1 月 日		
設計会社名	株式会社建設環境研究所 株式会社エイト日本技術開発		
事務所名	国土交通省 長野国道事務所		

階段工一般図 S=1:100

平面図

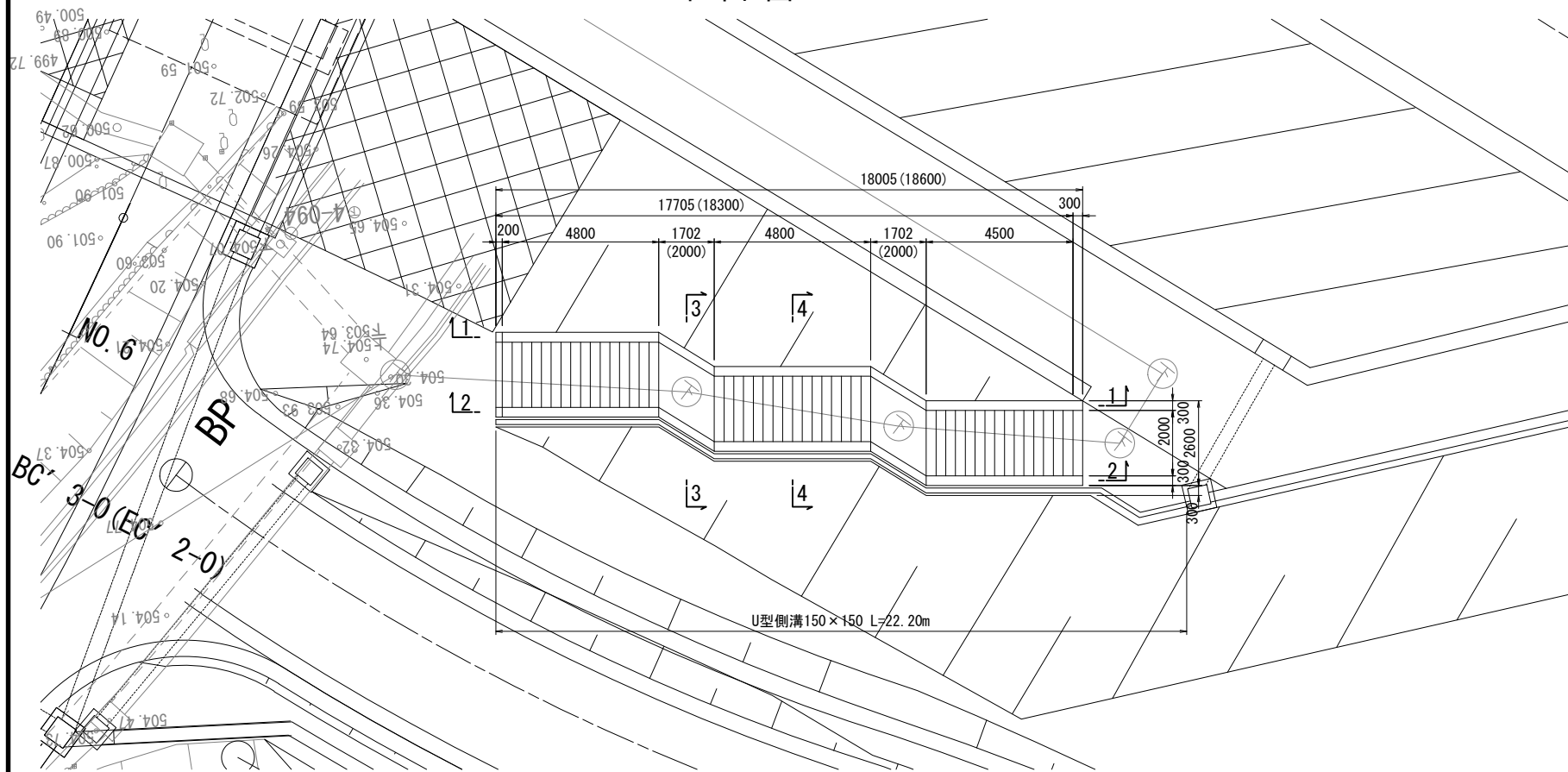

1 - 1

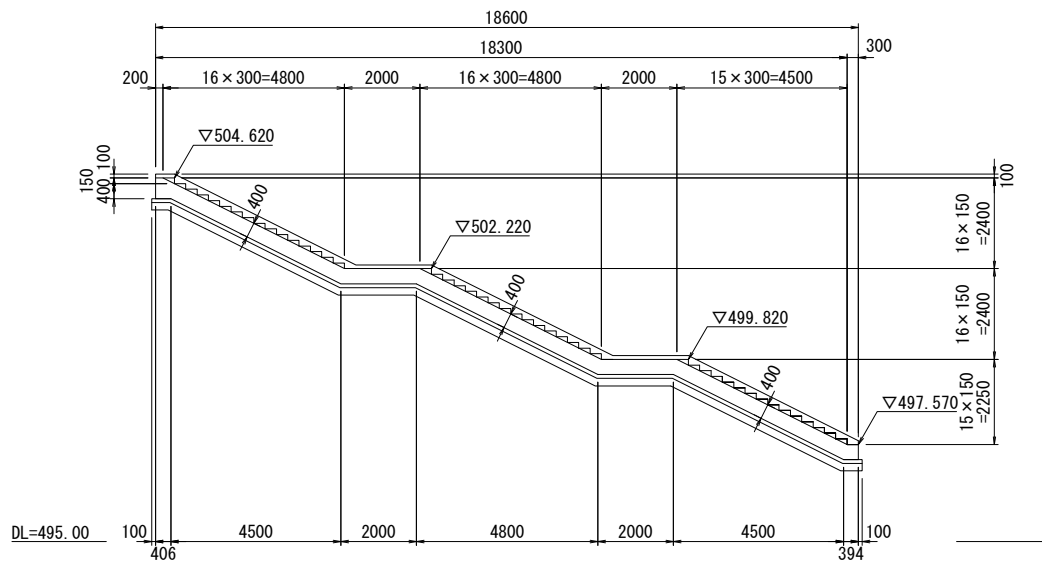

2 - 2

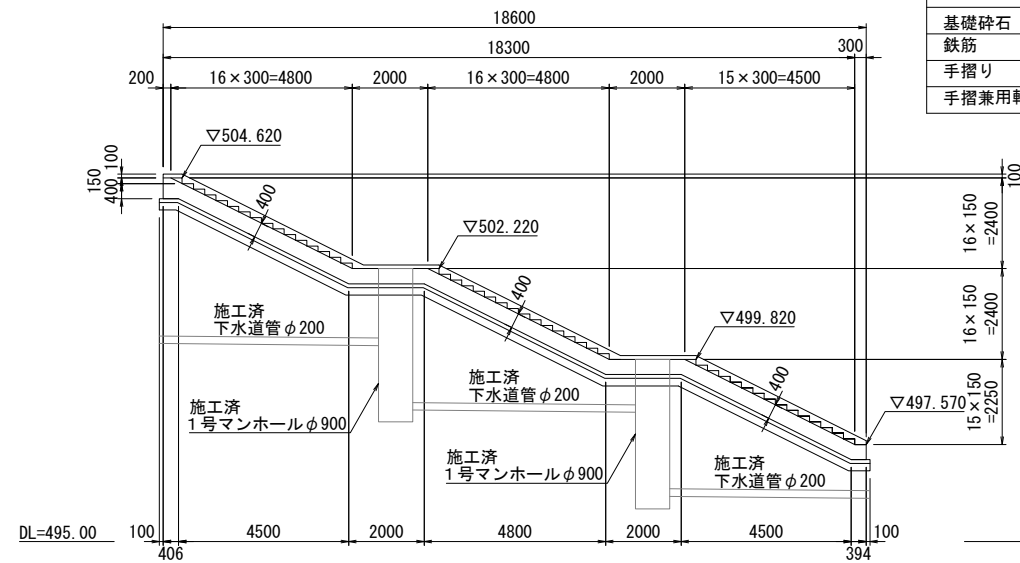

3 - 3

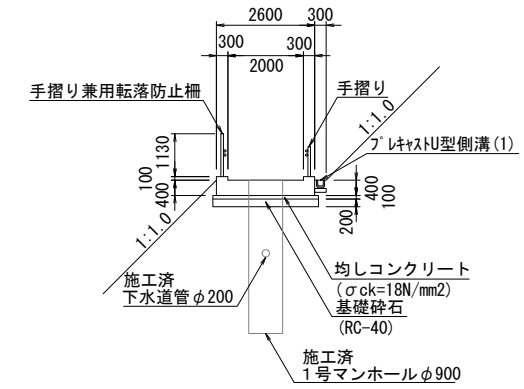

4 - 4

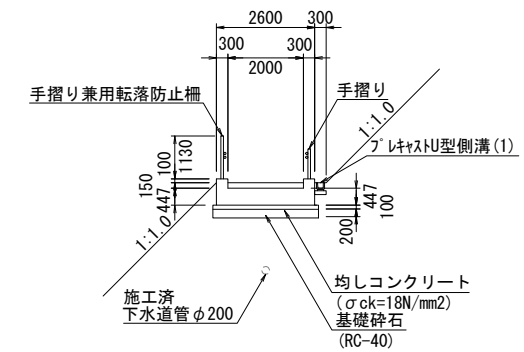

階段工 数量表				1式当り
名称	規格	単位	数量	備考
コンクリート	$\sigma_{ck}=18N/mm^2$	m ³	24.6	
型枠		式	1	
均しコンクリート	$\sigma_{ck}=18N/mm^2$ t=100mm	m ³	5.6	
均しコンクリート型枠		式	1	
基礎碎石	RC-40 t=200mm	m ²	11.2	
鉄筋	SD345 D13	t	0.76	
手摺り		m	20.3	
手摺兼用転落防止柵		m	20.3	

【国分地区】

工事名	R7国道18号上田BP国分地区外改良4工事		
図面名	階段工一般図		
縮尺	S=1:100	図面番号	48 - 28
年月日	令和 8 年 1 月 日		
設計会社名	株式会社東京建設コンサルタント		
事務所名	国土交通省 長野国道事務所		

本図面は縮小図の為、縮尺は表示と異なります。

階段工配筋図 S=1:50

鉄筋加工図

1-1

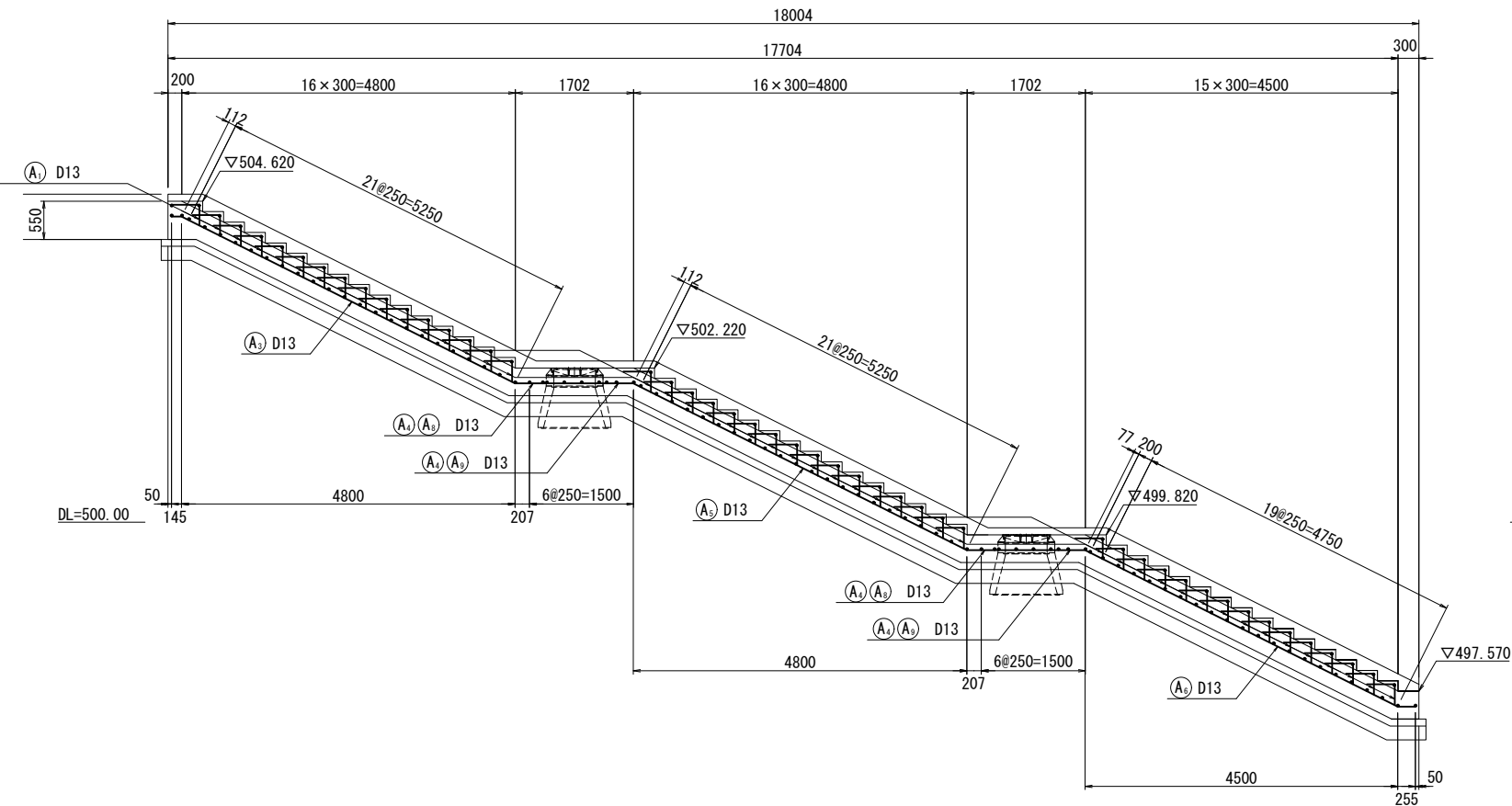

平面図

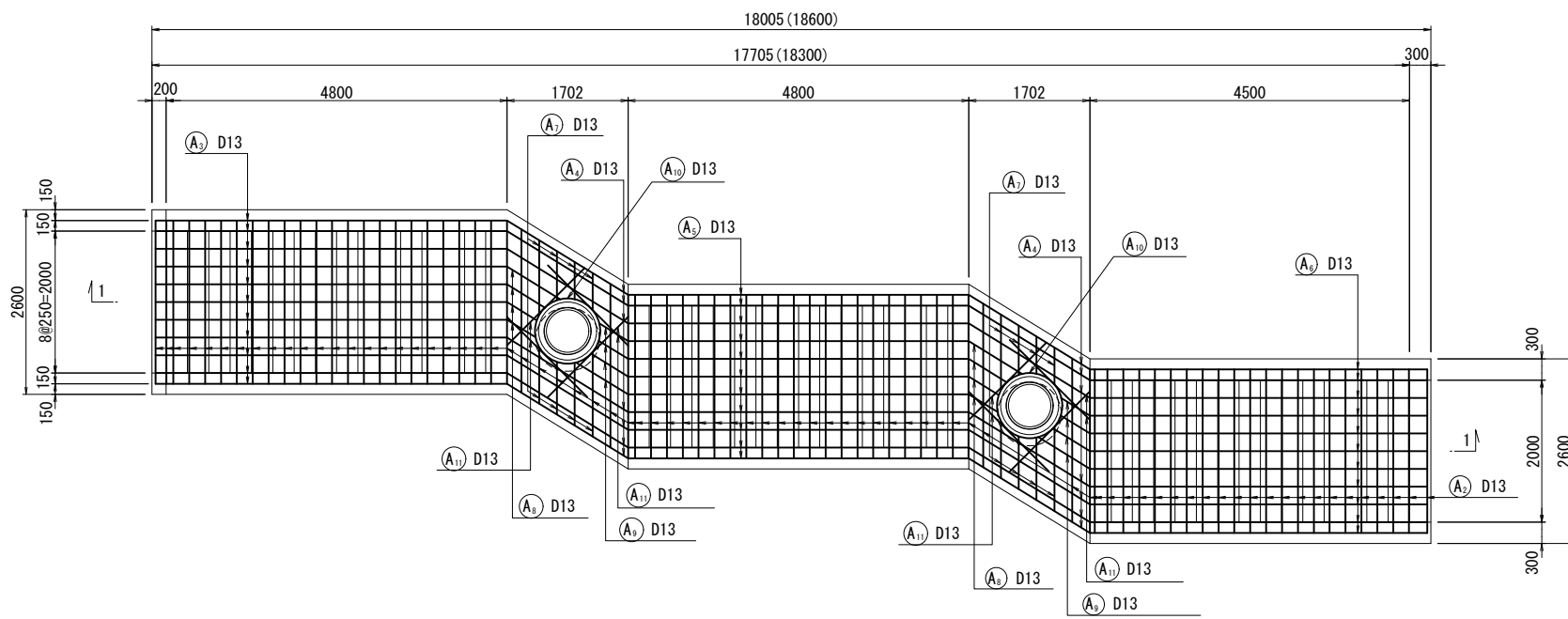

3-3

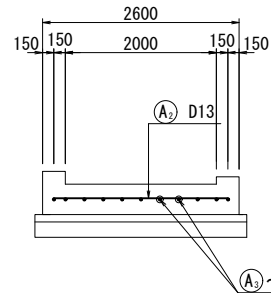

4-4

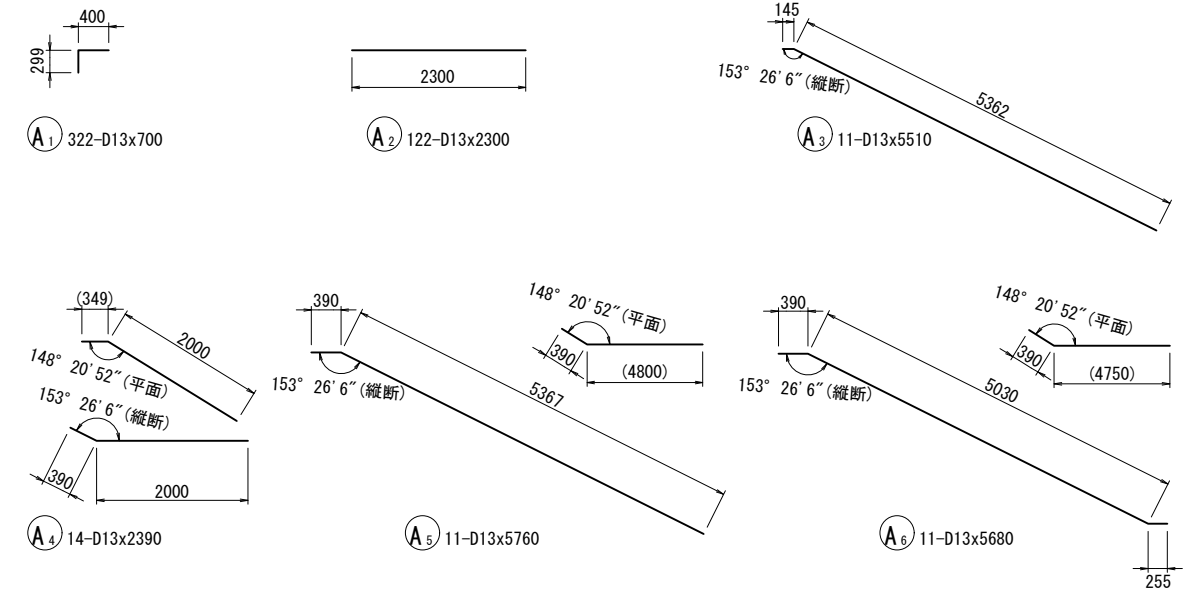
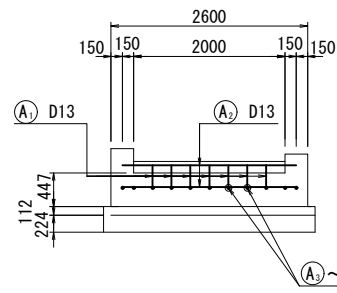

記号	L
7-1	1050
7-2	691
7-3	524
7-4	522
7-5	789
7-6	738
7-7	879
7-8	1186
平均長	797

記号	L
8-1	879
8-2	625
8-3	490
8-4	469
8-5	879
8-6	625
8-7	490
8-8	469
平均長	616

記号	L
9-1	475
9-2	484
9-3	611
9-4	852
9-5	475
9-6	484
9-7	611
9-8	852
平均長	606

A7 8-D13x800

A8 8-D13x1010

A9 8-D13x610

記号	L
11-1	1540
11-2	1594
11-3	1595
11-4	1595
11-5	1540
11-6	1594
11-7	1595
11-8	1595
平均長	1581

A10 2-D13x3280

A11 8-D13x1590

鉄筋表

記号	径	長さ (mm)	本数	単位質量 (kg/m)	1本当り質量 (kg)	質量 (kg)	摘要
A1	D13	700	322	0.995	0.697	224	┌
A2	"	2300	122	"	2.289	279	┌
A3	"	5510	11	"	5.482	60	└
A4	"	2390	14	"	2.378	33	└
A5	"	5760	11	"	5.731	63	└
A6	"	5680	11	"	5.652	62	└
A7	"	800	8	"	0.796	6	┌
A8	"	1010	8	"	1.005	8	└
A9	"	610	8	"	0.607	5	┌
A10	"	3280	2	"	3.264	7	○
A11	"	1590	8	"	1.582	13	┌
				SD345	D13		
				合計		760 kg	

【国分地区】

工事名	R7国道18号上田BP国分地区外改良4工事		
図面名	階段工配筋図		
縮尺	S=1:50	図面番号	48-29
年月日	令和 8年 1月 日		
設計会社名	株式会社東京建設コンサルタント		
事務所名	国土交通省 長野国道事務所		

本図面は縮小図の為、縮尺は表示と異なります。

階段工小構造物図 S=1:20

手摺り兼用転落防止柵 (コンクリート建込)

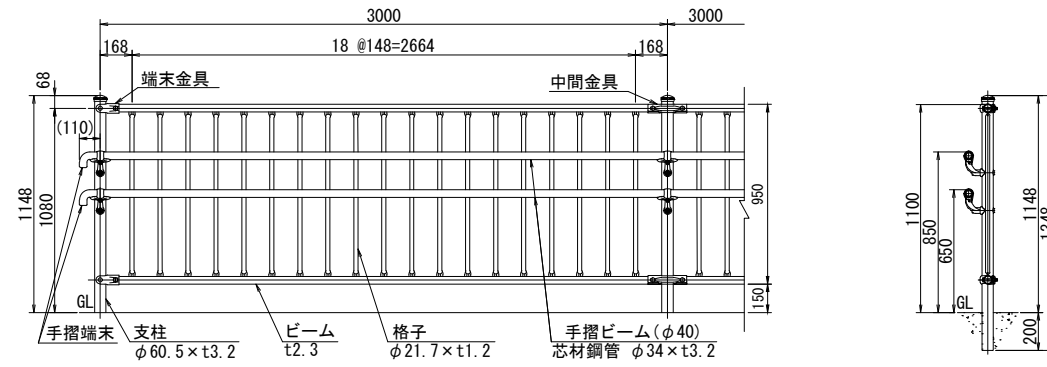

手摺り兼用転落防止柵 数量表 100m当り

名称	規格	単位	数量	摘要
転落防止柵 二段手摺	H=1100	m	100	

手摺り (コンクリート建込)

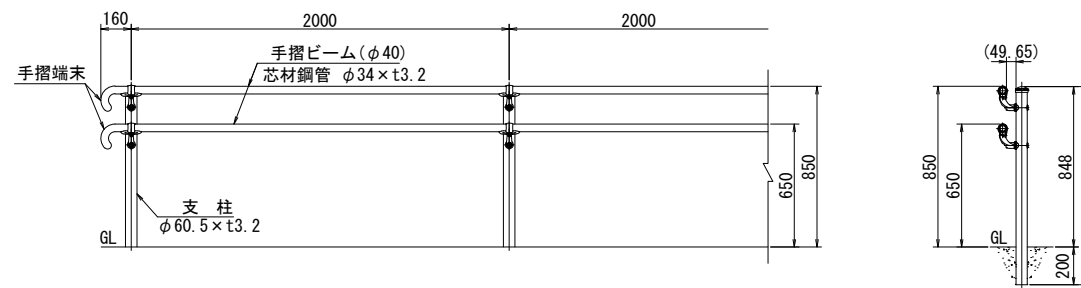

手摺り 数量表 100m当り

名称	規格	単位	数量	摘要
二段手摺	H=850	m	100	

【国分地区】

工事名	R7国道18号上田BPF国分地区外改良4工事		
図面名	階段工小構造物図		
縮尺	S=1:20	図面番号	48 - 30
年月日	令和 8 年 1 月 日		
設計会社名	株式会社片平新日本技研		
事務所名	国土交通省 長野国道事務所		

本図面は縮小図の為、縮尺は表示と異なります。

舗装工平面図(1) S=1:500

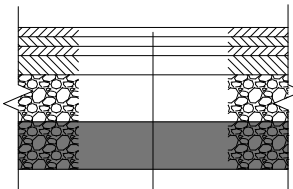
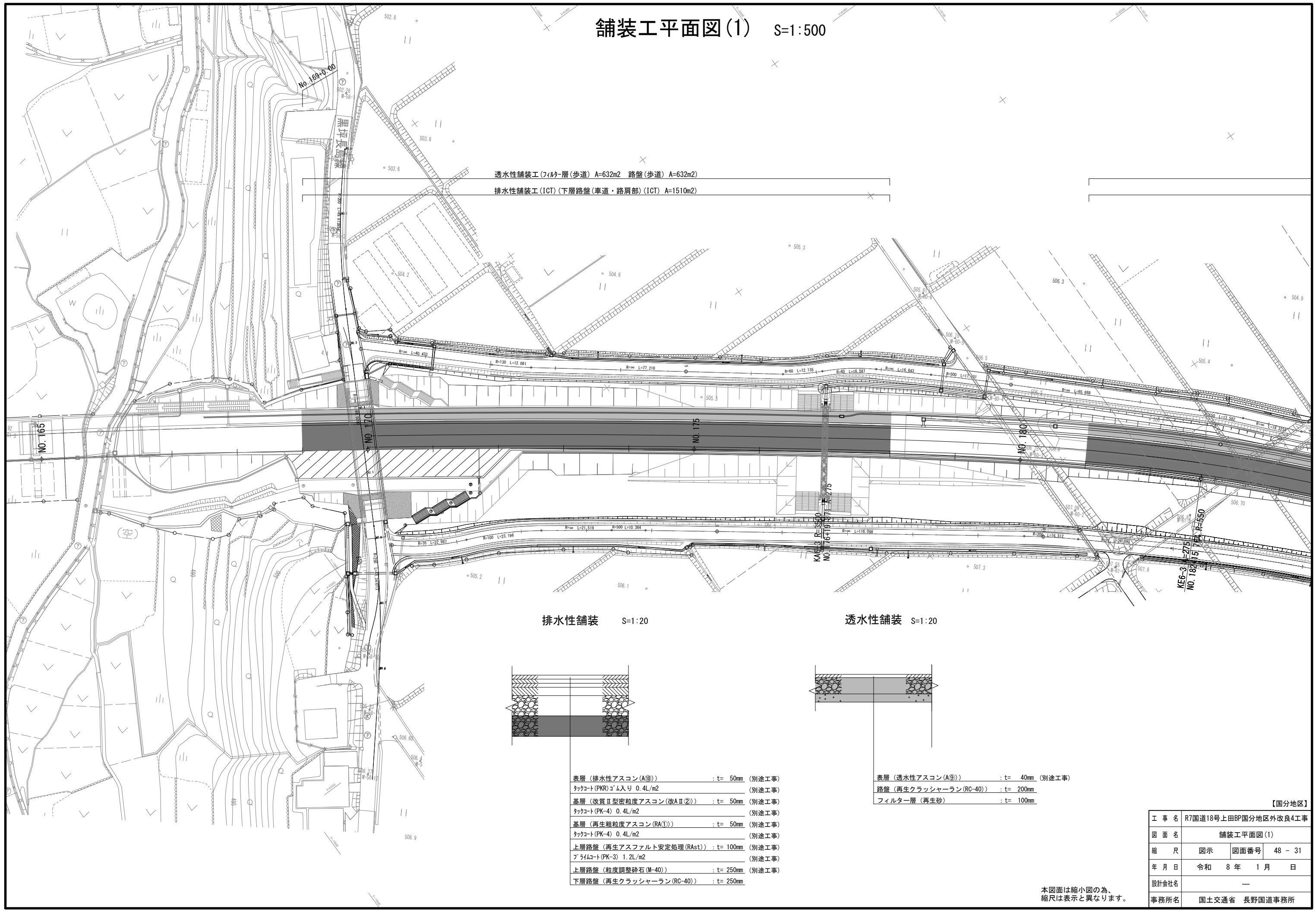

- 表層(排水性アスコン(A10)) : t= 50mm (別途工事)
- タックコート(PKR)コム入り 0.4L/m² (別途工事)
- 基層(改質II型密粒度アスコン(改II②)) : t= 50mm (別途工事)
- タックコート(PK-4) 0.4L/m² (別途工事)
- 基層(再生粗粒度アスコン(RA(T))) : t= 50mm (別途工事)
- タックコート(PK-4) 0.4L/m² (別途工事)
- 上層路盤(再生アスファルト安定処理(RAst)) : t= 100mm (別途工事)
- プライコート(PK-3) 1.2L/m² (別途工事)
- 上層路盤(粒度調整砕石(M-40)) : t= 250mm (別途工事)
- 下層路盤(再生クラッシャーラン(RC-40)) : t= 250mm

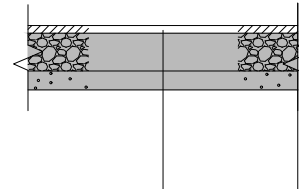

- 表層(透水性アスコン(A9)) : t= 40mm (別途工事)
- 路盤(再生クラッシャーラン(RC-40)) : t= 200mm
- フィルター層(再生砂) : t= 100mm

本図面は縮小図の為、縮尺は表示と異なります。

【国分地区】			
工事名	R7国道18号上田BP国分地区外改良4工事		
図面名	舗装工平面図(1)		
縮尺	図示	図面番号	48 - 31
年月日	令和 8 年	1 月	日
設計会社名	-		
事務所名	国土交通省 長野国道事務所		

舗装工平面図(2) S=1:500

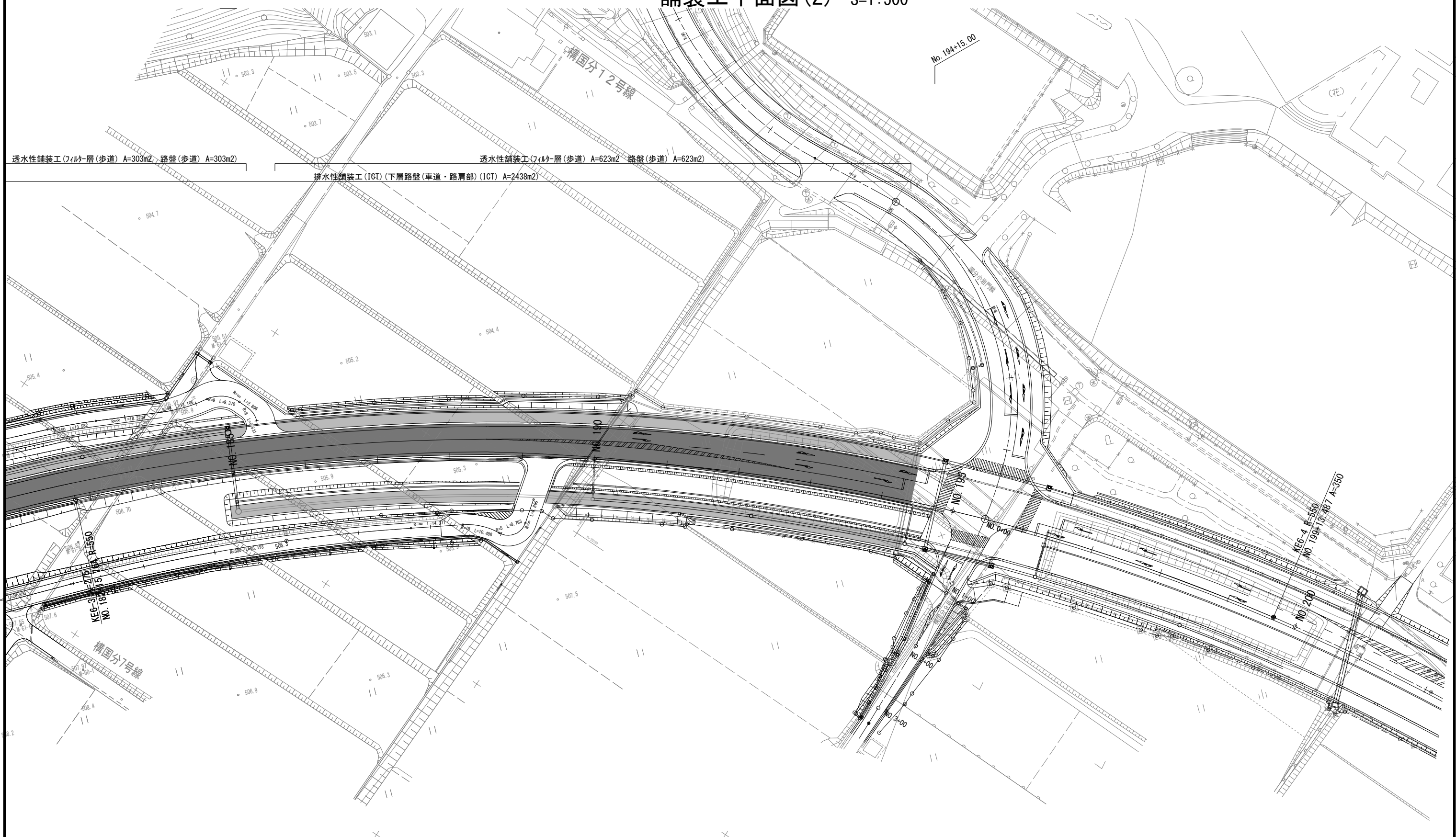

【国分地区】

工事名	R7国道18号上田BP国分地区外改良4工事		
図面名	舗装工平面図(2)		
縮尺	S=1:500	図面番号	48 - 32
年月日	令和 8 年 1 月 日		
設計会社名	-		
事務所名	国土交通省 長野国道事務所		

本図面は縮小図の為、縮尺は表示と異なります。

情報ボックス工縦断図(1) V=1:500 H=1:100

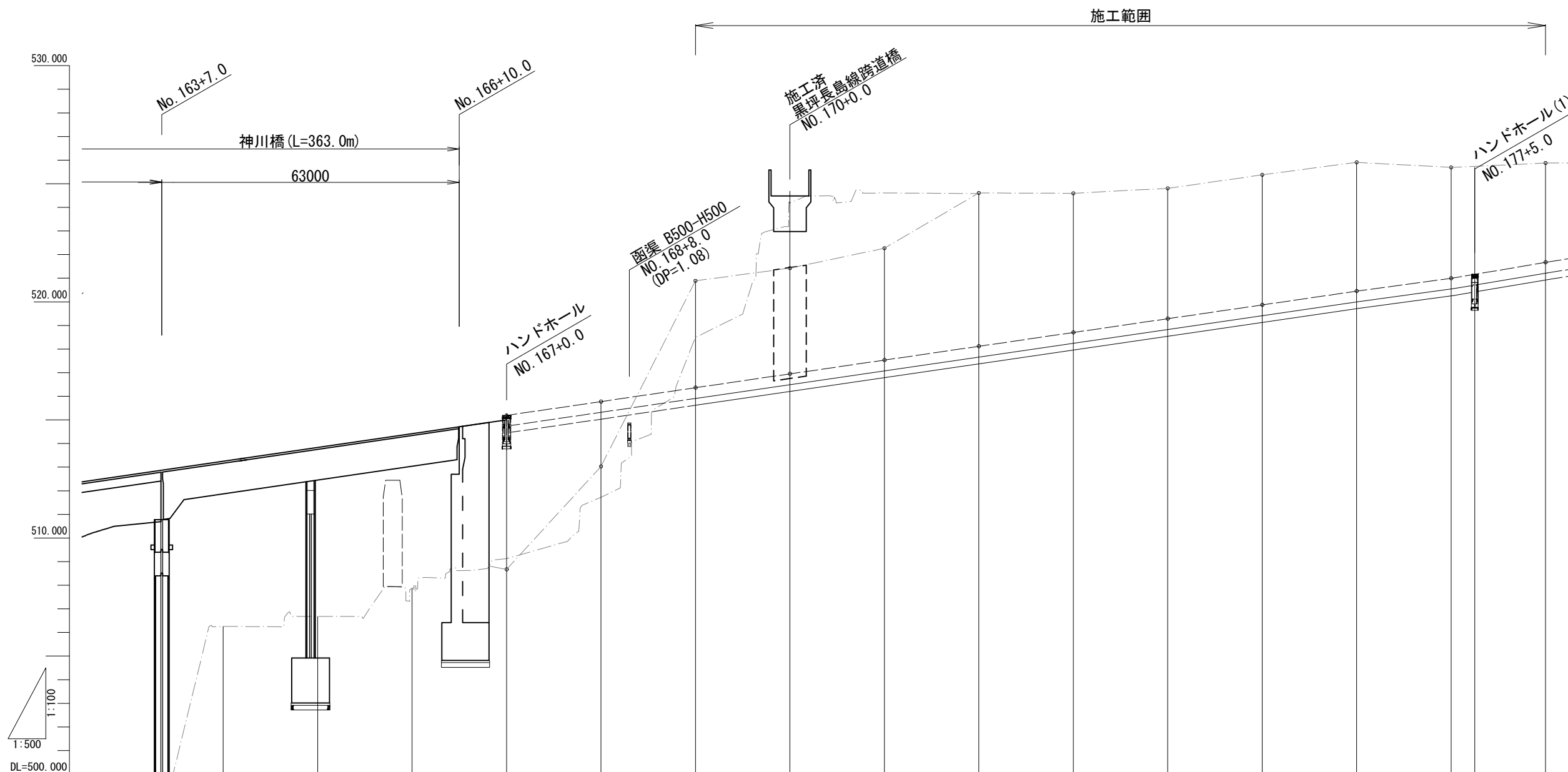

計画高	492.661	493.245	493.829	493.829	495.190	495.774	496.363	496.947	497.531	498.115	498.699	499.283	499.867	500.451	500.995	501.668
地盤高	478.866	486.256	486.674	487.872	488.668	493.030	500.888	501.425	502.268	504.608	504.594	504.805	505.376	505.906	505.690	505.875
土被り					0.450	0.450	0.450	0.450	0.450	0.450	0.450	0.450	0.450	0.450	0.450	0.450
管底高					494.454	495.038	495.627	496.211	496.795	497.379	497.963	498.547	499.131	499.715	500.259	500.932
追加距離	3000.000	3020.000	3040.000	3060.000	3080.000	3100.000	3120.000	3140.000	3160.000	3180.000	3200.000	3220.000	3240.000	3260.000	3280.000	3300.000
単距離	20.000	20.000	20.000	3.687	20.000	20.000	2.550	20.000	20.000	20.000	20.000	20.000	20.000	20.000	20.000	20.000
測点	No. 163	No. 164	No. 165	No. 166	No. 167	No. 168	No. 169	No. 170	No. 171	No. 172	No. 173	No. 174	No. 175	No. 176	No. 177	No. 178

本図面は縮小図の為、縮尺は表示と異なります。

工 事 名	R7国道18号上田BP国分地区外改良4工事		
図 面 名	情報ボックス工縦断図(1)		
縮 尺	V=1:500 H=1:100	図面番号	48 - 33
年 月 日	令和 8 年 1 月 日		
設計会社名	いであ株式会社		
事務所名	国土交通省 長野国道事務所		

【国分地区】

情報ボックス工縦断図(2) V=1:500 H=1:100

施工範囲

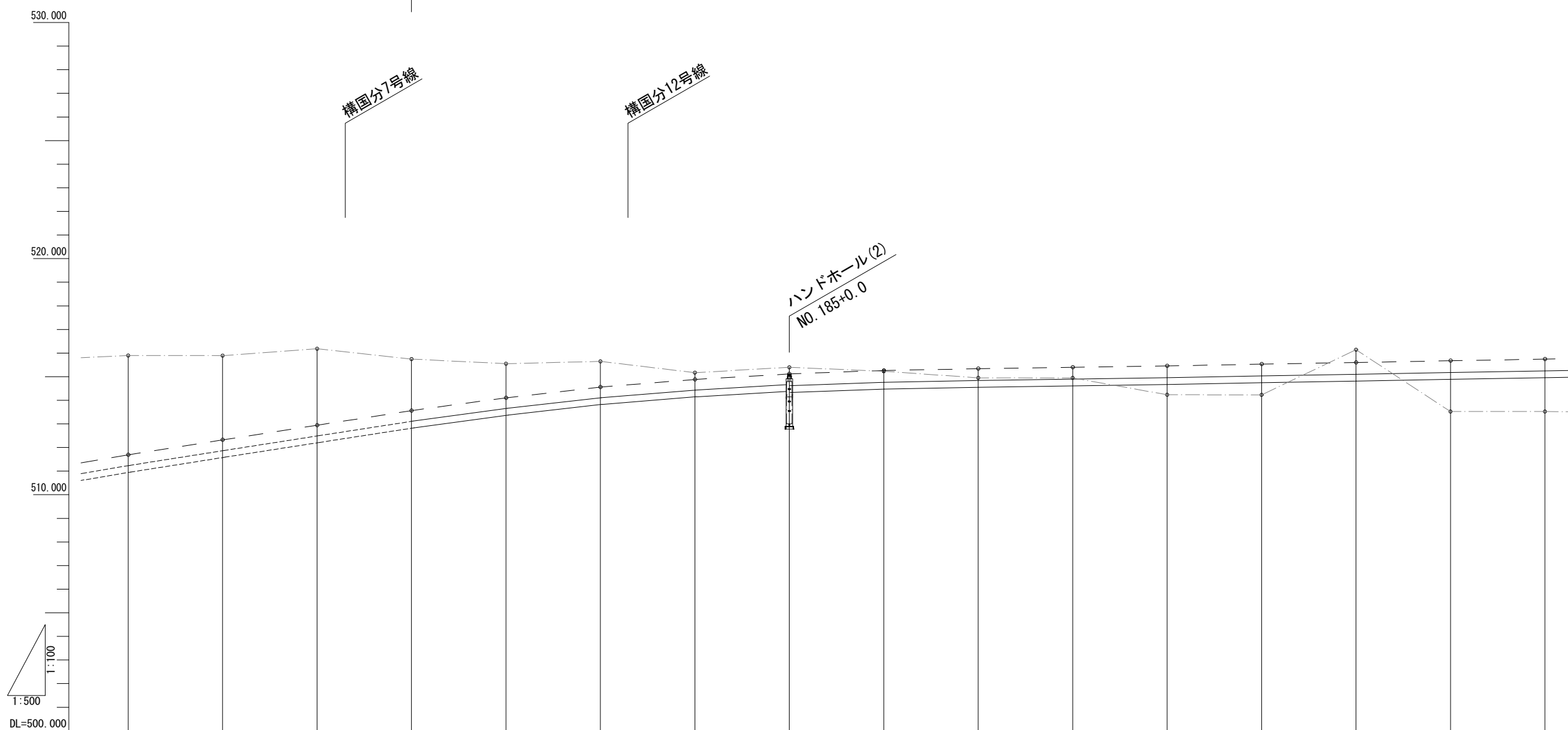

計画高	501.668	502.295	502.924	503.542	504.085	504.540	504.862	505.097	505.244	505.315	505.375	505.437	505.509	505.581	505.653	505.724
地盤高	505.875	505.872	506.162	505.727	505.529	505.628	505.151	505.376	505.211	504.931	504.929	504.214	504.211	506.121	503.505	503.504
土被り	0.450	0.450	0.450	0.450	0.450	0.450	0.450	0.500	0.500	0.500	0.500	0.500	0.500	0.500	0.500	0.500
管底高	500.932	501.559	502.188	502.806	503.349	503.804	504.129	504.311	504.458	504.529	504.589	504.651	504.723	504.795	504.867	504.938
追加距離	-3300.000	-3320.000	-3340.000	-3360.000	-3380.000	-3400.000	-3420.000	-3440.000	-3460.000	-3480.000	-3500.000	-3520.000	-3540.000	-3560.000	-3580.000	-3600.000
単距離	20.000	20.000	20.000	20.000	20.000	20.000	20.000	20.000	20.000	20.000	20.000	20.000	20.000	9.700	20.000	20.000
測点	No.178	No.179	No.180	No.181	No.182	No.183	No.184	No.185	No.186	No.187	No.188	No.189	No.190	No.191	No.192	No.193

【国分地区】

工事名	R7国道18号上田BP国分地区外改良4工事		
図面名	情報ボックス工縦断図(2)		
縮尺	V=1:500 H=1:100	図面番号	48 - 34
年月日	令和 8 年 1 月 日		
設計会社名	いであ株式会社		
事務所名	国土交通省 長野国道事務所		

本図面は縮小図の為、縮尺は表示と異なります。

情報ボックス工縦断図(3) V=1:500 H=1:100

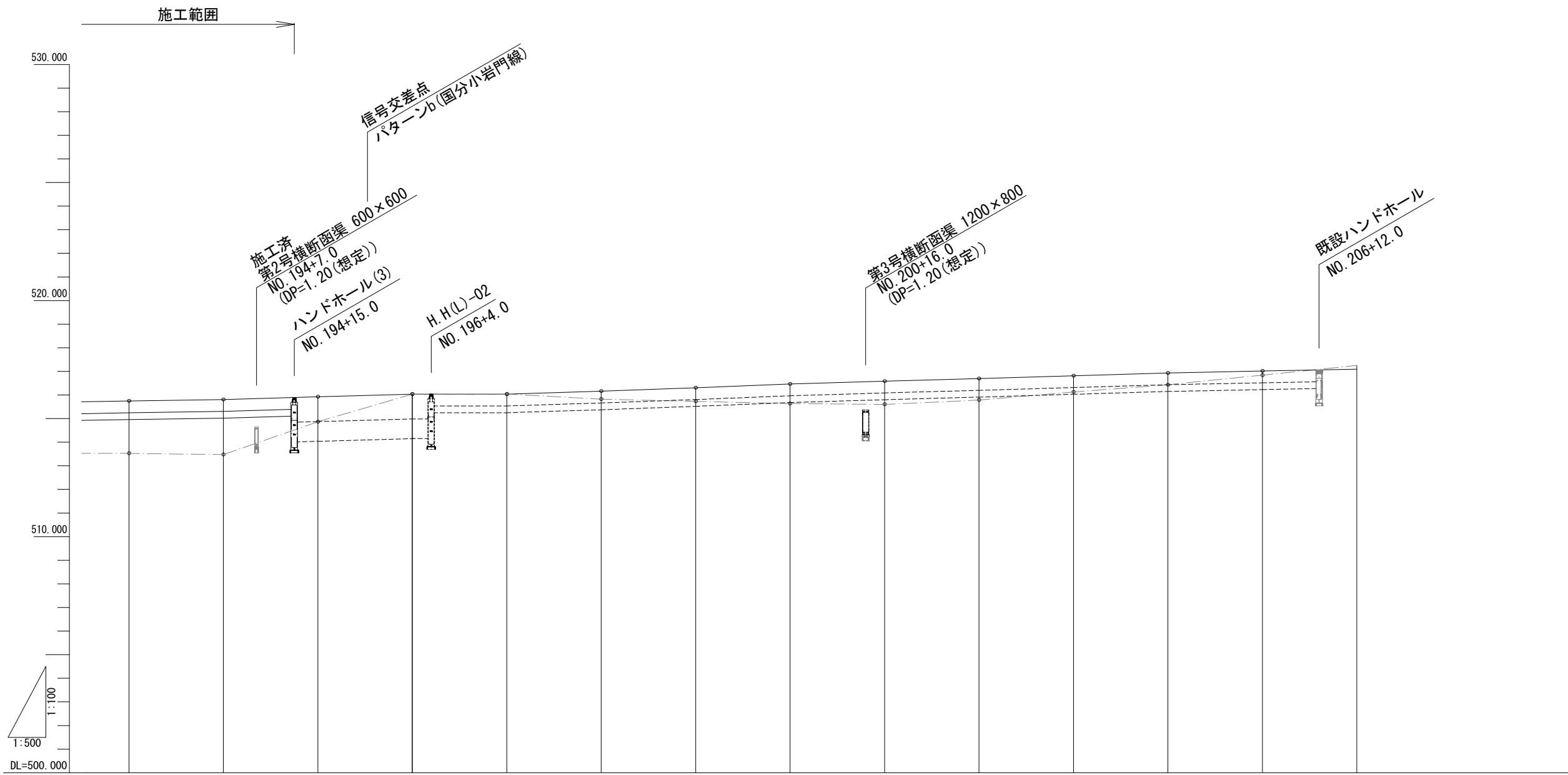

計画高	505.724	505.785	505.904	506.016	506.017	506.140	506.287	506.447	506.566	506.677	506.796	506.915	506.994
地盤高	503.504	503.456	504.846	506.016	506.017	505.805	505.707	505.619	505.579	505.765	506.108	506.414	506.822
土被り	0.500	0.500	1.050	1.050	0.500	0.500	0.500	0.500	0.500	0.500	0.500	0.500	0.500
管底高	504.938	504.999	504.019	504.131	505.231	505.354	505.501	505.661	505.780	505.891	506.010	506.129	506.208
追加距離	3600.000	3620.000	3640.000	3660.000	3680.000	3700.000	3720.000	3740.000	3760.000	3780.000	3800.000	3820.000	3840.000
単距離	20.000	20.000	20.000	20.000	20.000	20.000	19.477	20.000	20.000	20.000	20.000	20.000	20.000
測点	NO. 193	NO. 194	NO. 195	NO. 196	NO. 197	NO. 198	NO. 199	NO. 200	NO. 201	NO. 202	NO. 203	NO. 204	NO. 205

【国分地区】

工事名	R7国道18号上田BP国分地区外改良4工事		
図面名	情報ボックス工縦断図(3)		
縮尺	V=1:500 H=1:100	図面番号	48 - 35
年月日	令和 8 年 1 月 日		
設計会社名	いであ株式会社		
事務所名	国土交通省 長野国道事務所		

本図面は縮小図の為、縮尺は表示と異なります。

情報ボックス工本線横断部詳細図

平面図 S=1:100

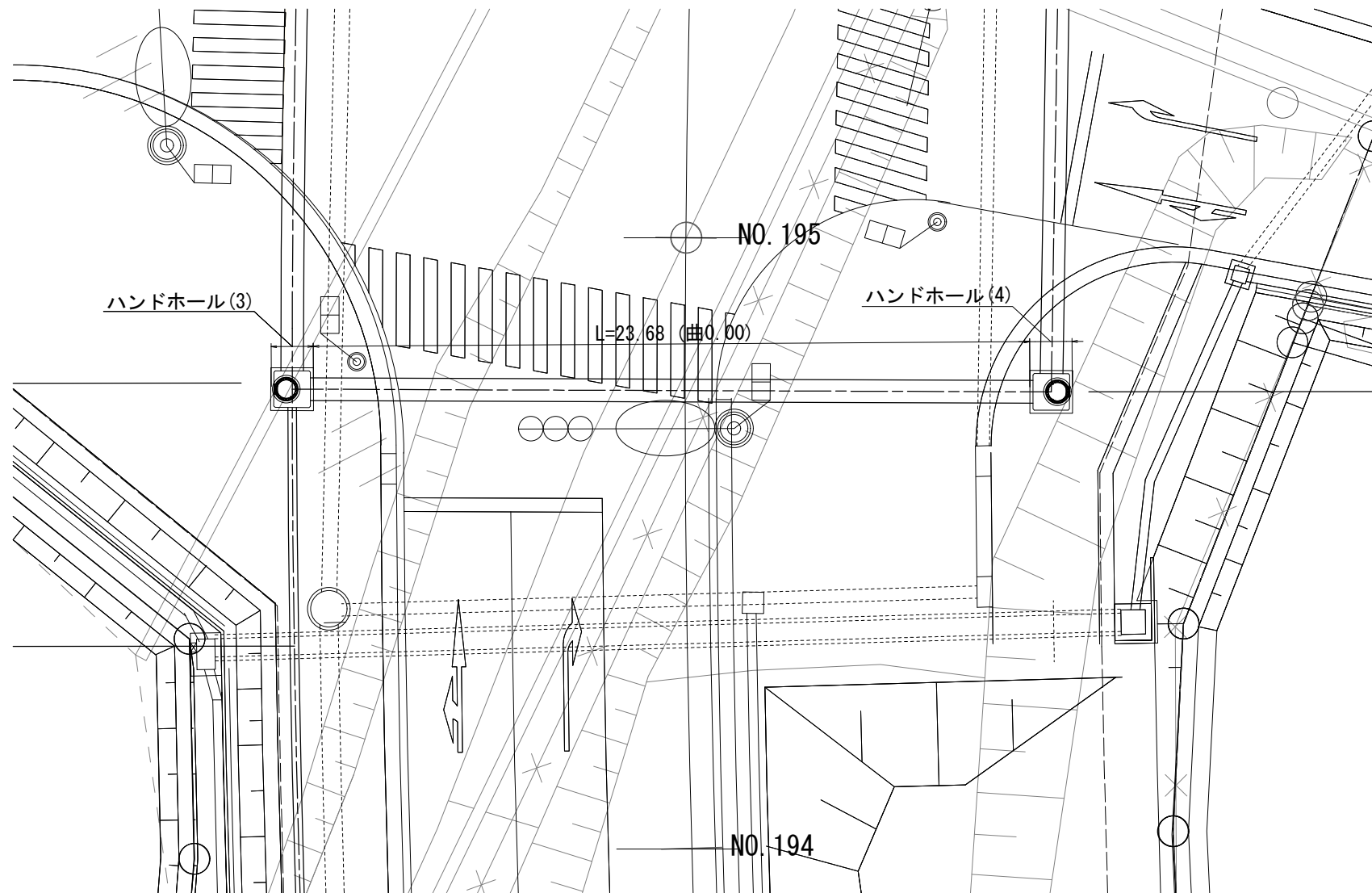

管路断面図 S=1:10

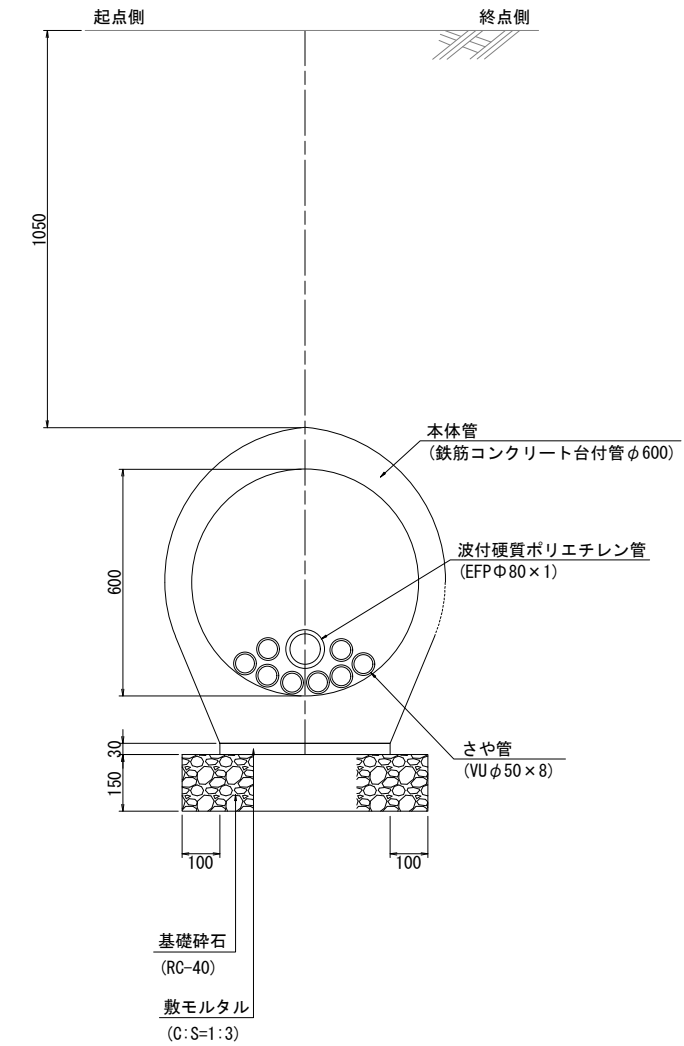

横断図 S=1:100

※横断図NO. 195を使用

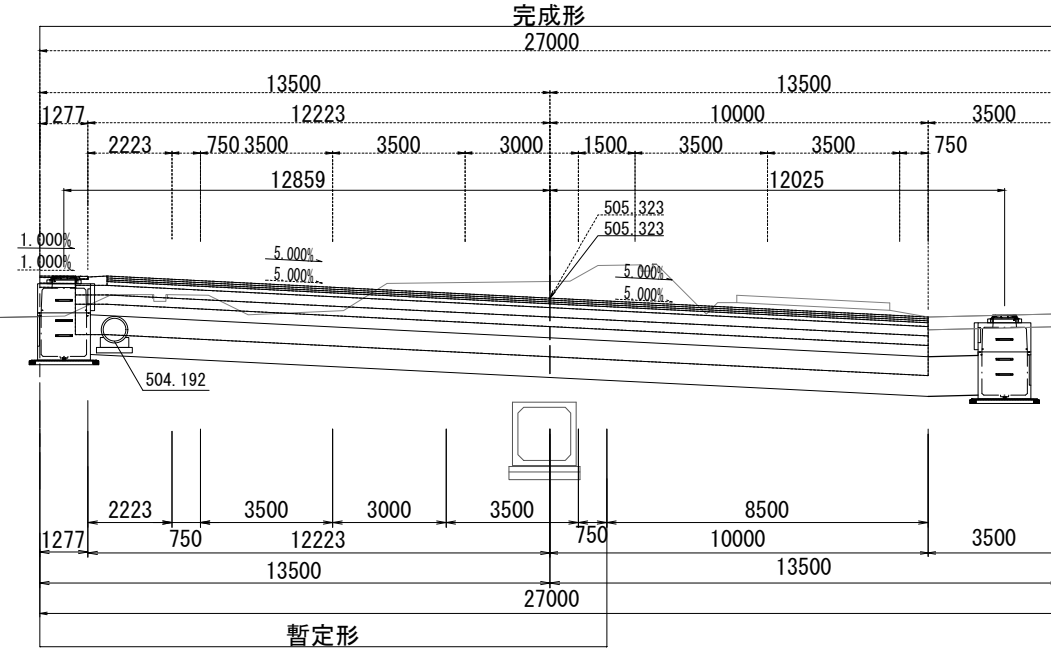

【国分地区】

工事名	R7国道18号上田BP国分地区外改良4工事		
図面名	情報ボックス工本線横断部詳細図		
縮尺	図示	図面番号	48 - 36
年月日	令和 8 年 1 月 日		
設計会社名	いであ株式会社		
事務所名	国土交通省 長野国道事務所		

本図面は縮小図の為、縮尺は表示と異なります。

情報ボックス工構造図(1) S=1:15

ハンドホール(1) 600×1200×1100
通線用(歩道用)

設計荷重	活荷重	1輪 50kN
	衝撃	i=0.1
構造形式	工場製品鉄筋コンクリート箱型構造物	
内空寸法	L600×W1200×D1100	
土の単位重量	r=19kN/m ³	
土圧係数	ko=0.5	
使用材料	コンクリート	設計基準強度f'ck=30N/mm ²
	鉄筋	SD295

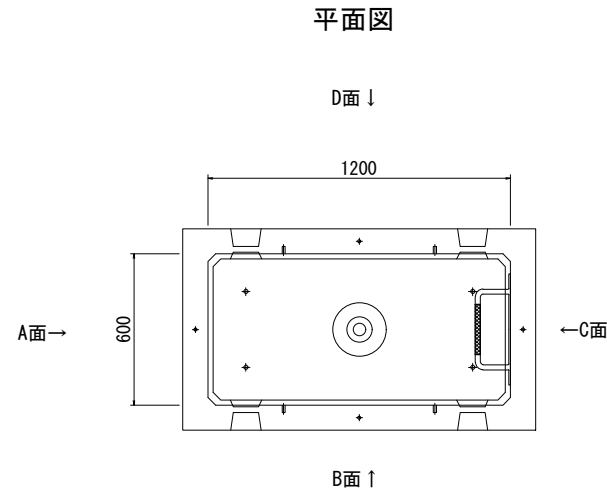

名称	規格	単位	数量	摘要
基礎砕石	RC-40 t=100mm	式	1	
敷モルタル	C:S=1:3 t=20mm	式	1	
ハンドホール	内寸600×1200×1100	基	1	梯子用ステップ含む
ハンドホール蓋	角型 600×1200	枚	1	
調整モルタル	C:S=1:3 t=20mm	式	1	
接続部材	ダクトスリーブ φ250用	個	2	
接続部材	管路端部金具 φ250用	個	2	

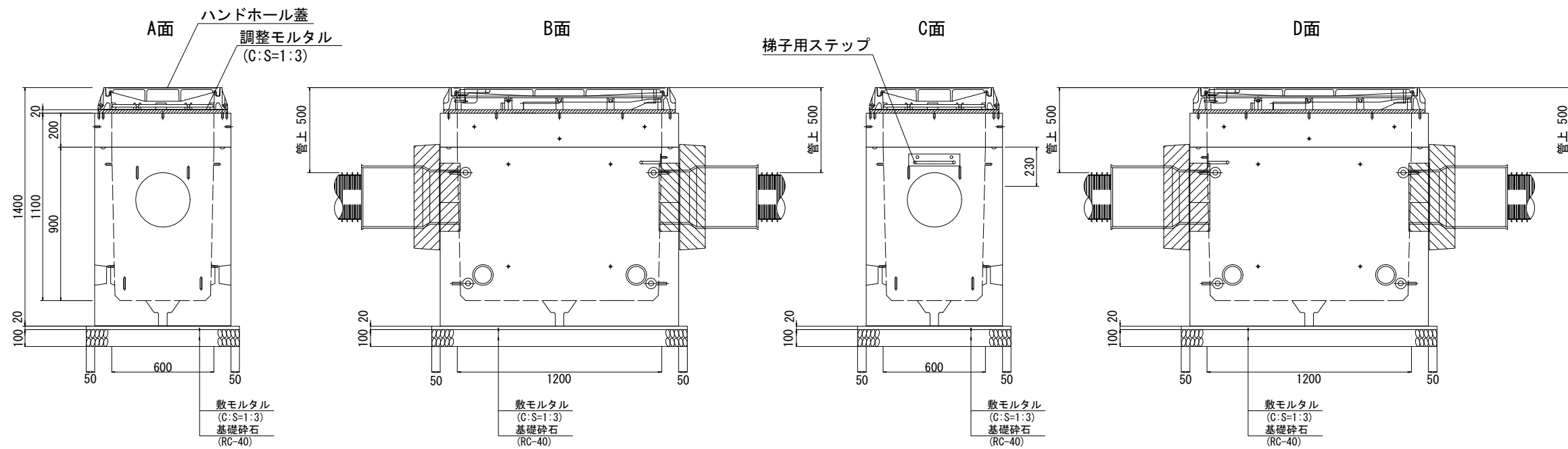

【国分地区】

工事名	R7国道18号上田BP国分地区外改良4工事		
図面名	情報ボックス工構造図(1)		
縮尺	S=1:15	図面番号	48 - 37
年月日	令和 8 年 1 月 日		
設計会社名	いであ株式会社		
事務所名	国土交通省 長野国道事務所		

本図面は縮小図の為、縮尺は表示と異なります。

情報ボックス工構造図(2) S=1:15

ハンドホール(2) 1200×1200×1800
 接続及び分岐用(歩道・交差点部用)

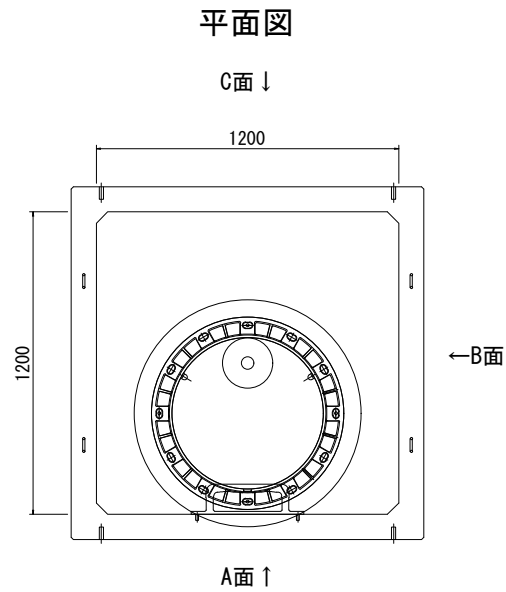

設計条件

設計荷重	活荷重	1輪 50kN
	衝撃	i=0.1
構造形式	工場製品鉄筋コンクリート箱型構造物	
内空寸法	L1200×W1200×D1800	
土の単位重量	r=19kN/m ³	
土圧係数	ko=0.5	
使用材料	コンクリート	設計基準強度 f _{ck} =30N/mm ²
	鉄筋	SD295

ハンドホール(2) 数量表 1箇所当り

名称	規格	単位	数量	摘要
基礎砕石	RC-40 t=100mm	式	1	
敷モルタル	C:S=1:3 t=20mm	式	1	
ハンドホール	内寸1200×1200×1800	基	1	樹脂巻ステップ含む
ハンドホール蓋	丸型 φ600	枚	1	
接続部材	ダクトリブ φ250用	個	1	
接続部材	管路端部金具 φ250用	個	1	

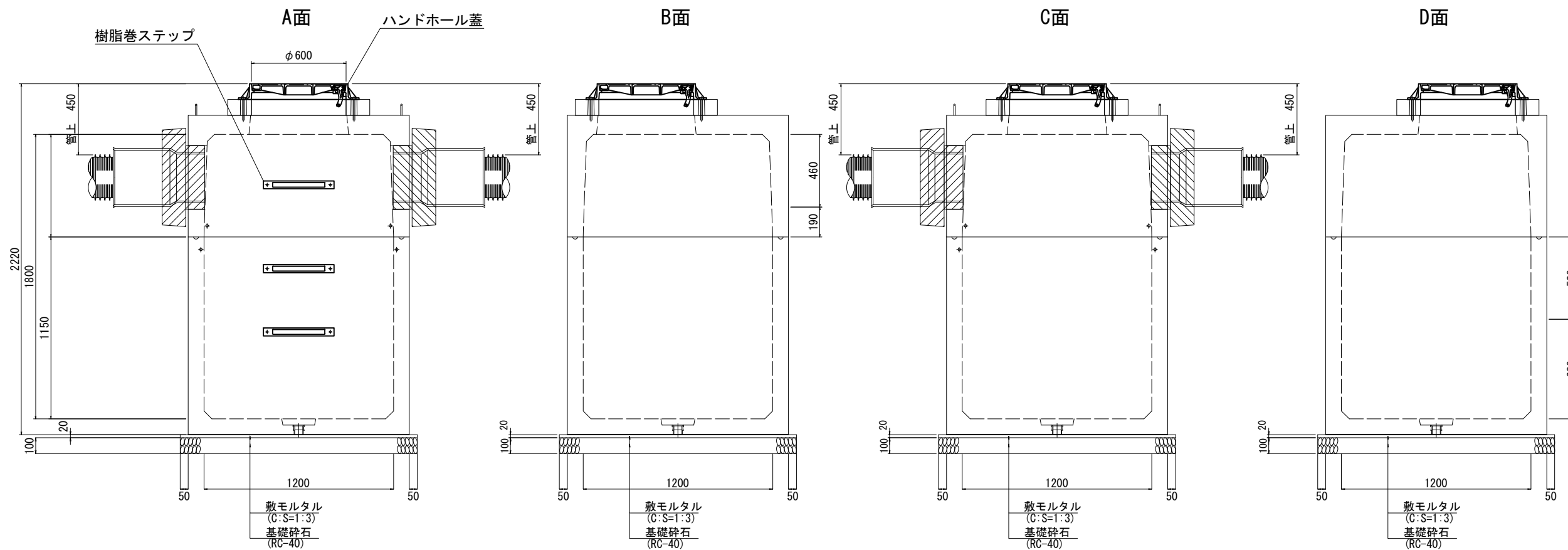

【国分地区】

工事名	R7国道18号上田BP国分地区外改良4工事		
図面名	情報ボックス工構造図(2)		
縮尺	S=1:15	図面番号	48-38
年月日	令和 8 年 1 月 日		
設計会社名	いであ株式会社		
事務所名	国土交通省 長野国道事務所		

本図面は縮小図の為、縮尺は表示と異なります。

情報ボックス工構造図(3) S=1:15

ハンドホール(3) 1200×1200×1800
 接続及び分岐用(歩道・交差点部用)

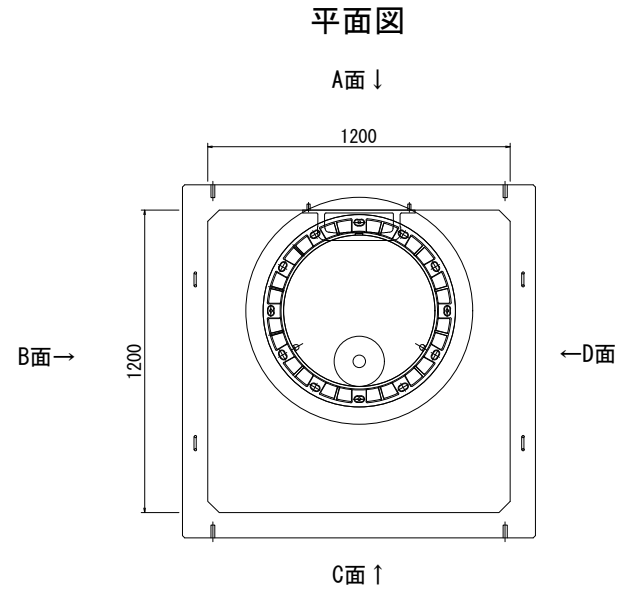

設計荷重	活荷重	1輪 50kN
	衝撃	i=0.1
構造形式	工場製品鉄筋コンクリート箱型構造物	
内空寸法	L1200×W1200×D1800	
土の単位重量	r=19kN/m ³	
土圧係数	ko=0.5	
使用材料	コンクリート	設計基準強度f'ck=30N/mm ²
	鉄筋	SD295
参考重量	調整リング(H=100)	90kg
	上部ユニット	1438kg
	下部ユニット	2004kg

ハンドホール(3) 数量表 1箇所当り

名称	規格	単位	数量	摘要
基礎碎石	RC-40 t=100mm	式	1	
敷モルタル	C:S=1:3 t=20mm	式	1	
ハンドホール	内寸1200×1200×1800	基	1	樹脂巻ステップ含む
ハンドホール蓋	丸型 φ600	枚	1	
接続部材	ダクトスリーブ φ250用	個	1	
接続部材	管路端部金具 φ250用	個	1	
接続部材	さや管固定具 φ600用	個	1	

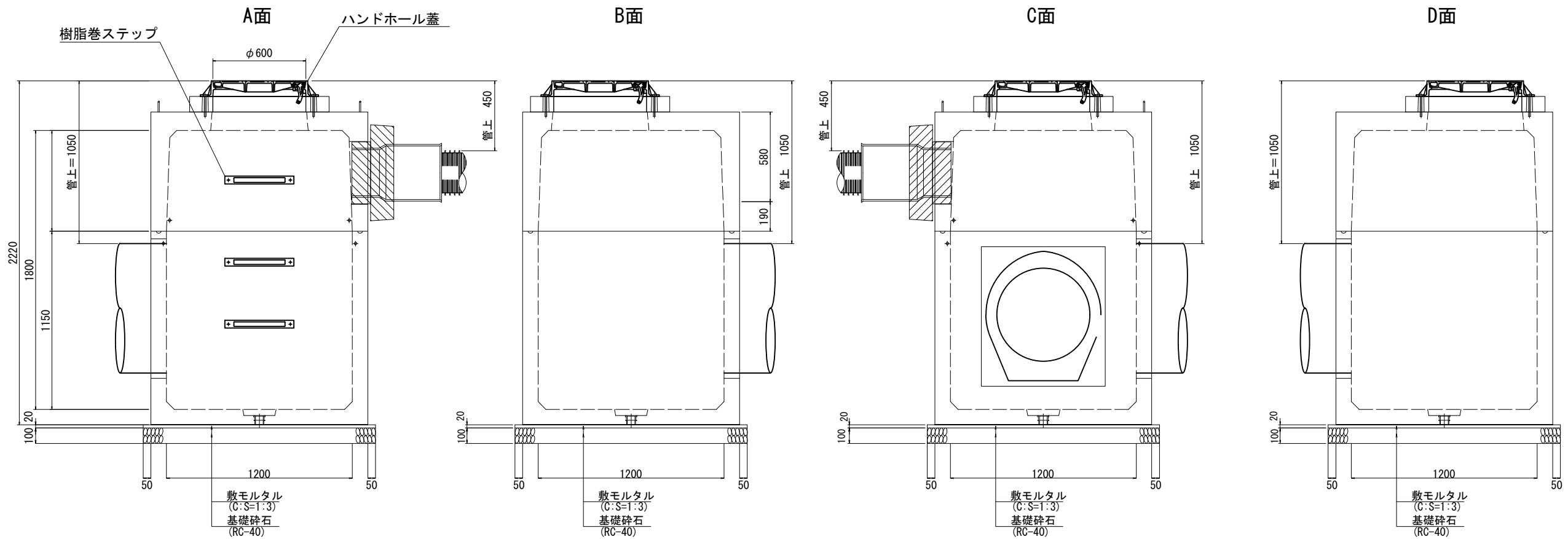

【国分地区】

工事名	R7国道18号上田BP国分地区外改良4工事		
図面名	情報ボックス工構造図(3)		
縮尺	S=1:15	図面番号	48 - 39
年月日	令和 8 年 1 月 日		
設計会社名	いであ株式会社		
事務所名	国土交通省 長野国道事務所		

本図面は縮小図の為、縮尺は表示と異なります。

情報ボックス工構造図(4) S=1:15

ハンドホール(4) 1200×1200×1800
 接続及び分岐用(歩道・交差点部用)

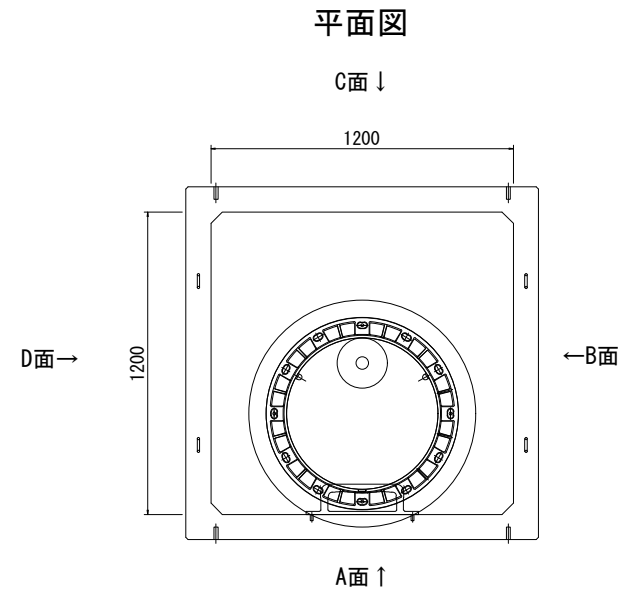

設計荷重	活荷重	1輪 50kN
	衝撃	i=0.1
構造形式	工場製品鉄筋コンクリート箱型構造物	
内空寸法	L1200×W1200×D1800	
土の単位重量	r=19kN/m ³	
土圧係数	ko=0.5	
使用材料	コンクリート	設計基準強度f'ck=30N/mm ²
	鉄筋	SD295
参考重量	調整リング(H=100)	90kg
	上部ユニット	1438kg
	下部ユニット	2004kg

ハンドホール(4) 数量表 1箇所当り

名称	規格	単位	数量	摘要
基礎碎石	RC-40 t=100mm	式	1	
敷モルタル	C:S=1:3 t=20mm	式	1	
ハンドホール	内寸1200×1200×1800	基	1	樹脂巻ステップ含む
ハンドホール蓋	丸型 φ600	枚	1	
接続部材	さや管固定具 φ600用	個	1	

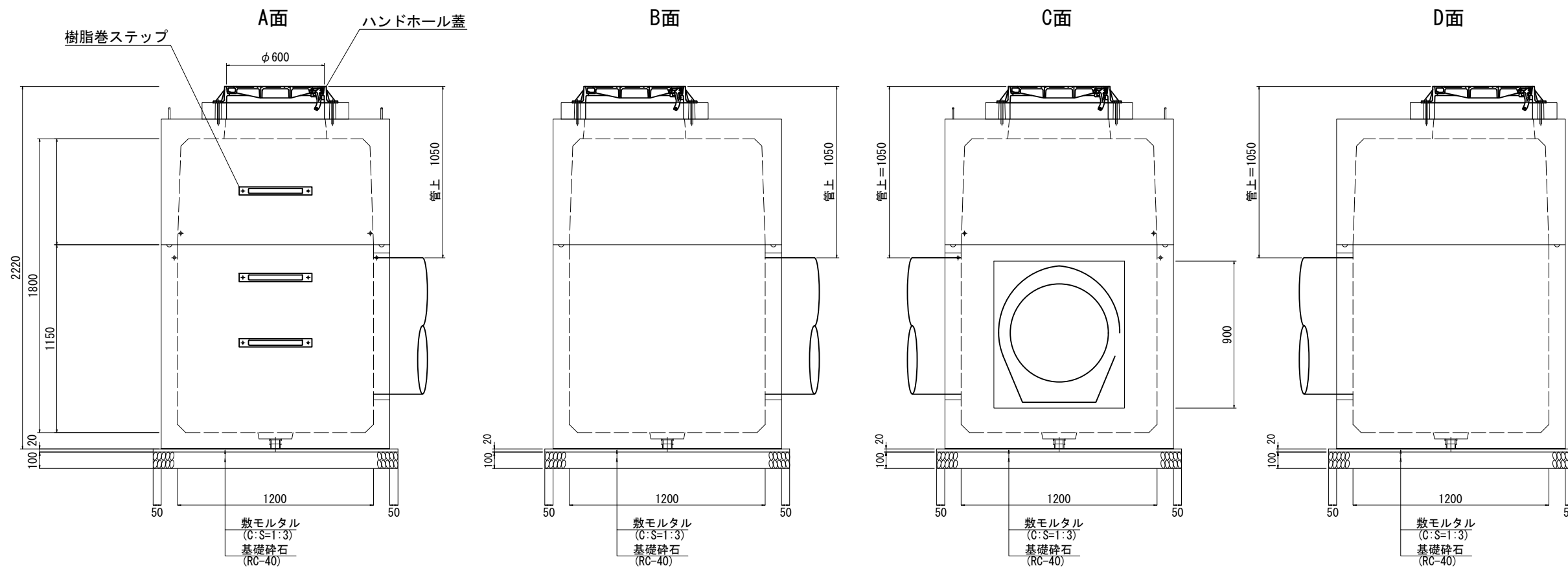

【国分地区】

工事名	R7国道18号上田BP国分地区外改良4工事		
図面名	情報ボックス工構造図(4)		
縮尺	S=1:15	図面番号	48-40
年月日	令和 8年 1月 日		
設計会社名	いであ株式会社		
事務所名	国土交通省 長野国道事務所		

本図面は縮小図の為、縮尺は表示と異なります。

情報ボックス工構造図(5) S=1:3
 ハンドホール蓋(丸型)Φ600

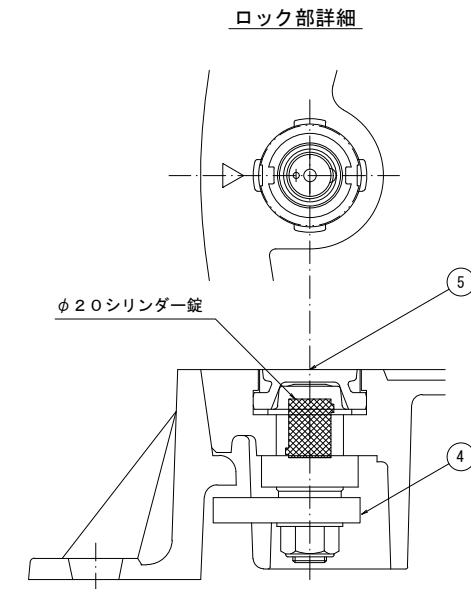
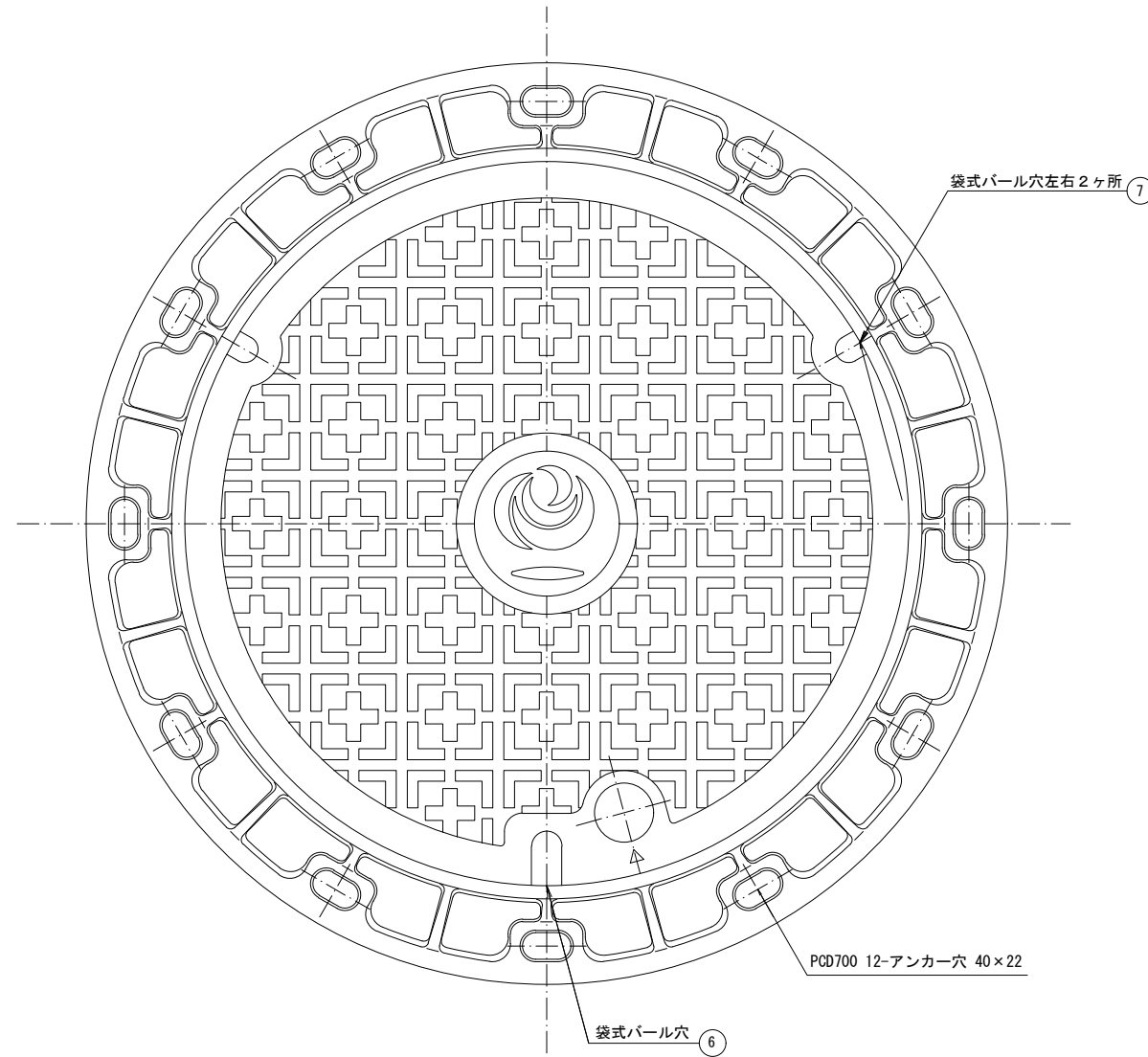

記事 適用: 車道用 T-14
 輪荷重: 55kN(5.6tf)
 衝撃係数: 0.4
 破壊荷重: 400kN以上
 質量 蓋: 34kg
 受枠: 33kg 合計: 67kg

番号	名称	材質	個数	摘要
①	蓋	FCD700	1	
②	受枠	FCD600	1	
③	蝶番金物	FCD600	1	B10
④	ロック金具	SUS304	1	S4JA型
⑤	ゴムキャップ	CR	1	R2
⑥	ゴムキャップ	CR	1	CP1
⑦	ゴムキャップ	CR	2	CP2

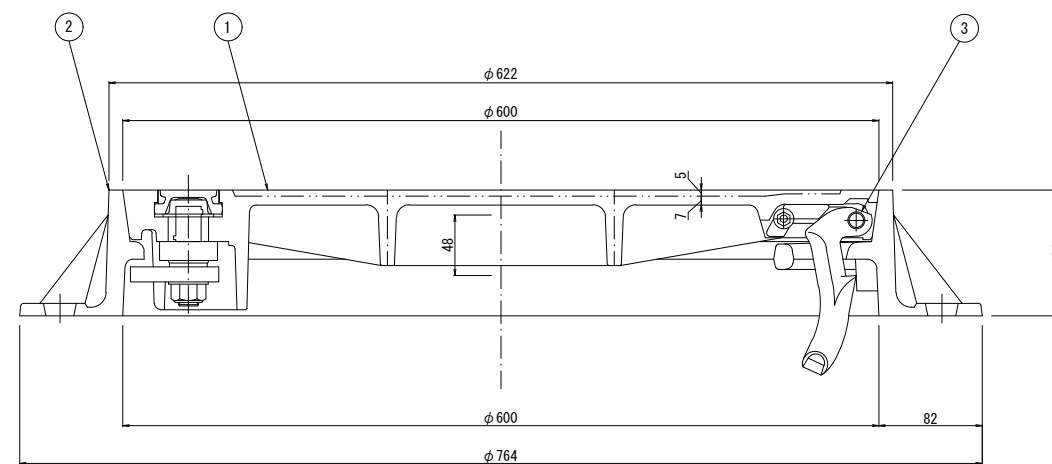

【国分地区】

工事名	R7国道18号上田BP国分地区外改良4工事		
図面名	情報ボックス工構造図(5)		
縮尺	S=1:3	図面番号	48 - 41
年月日	令和 8 年 1 月 日		
設計会社名	いであ株式会社		
事務所名	国土交通省 長野国道事務所		

本図面は縮小図の為、縮尺は表示と異なります。

情報ボックス工構造図(6) S=1:4

ハンドホール蓋(角型) 1200x600

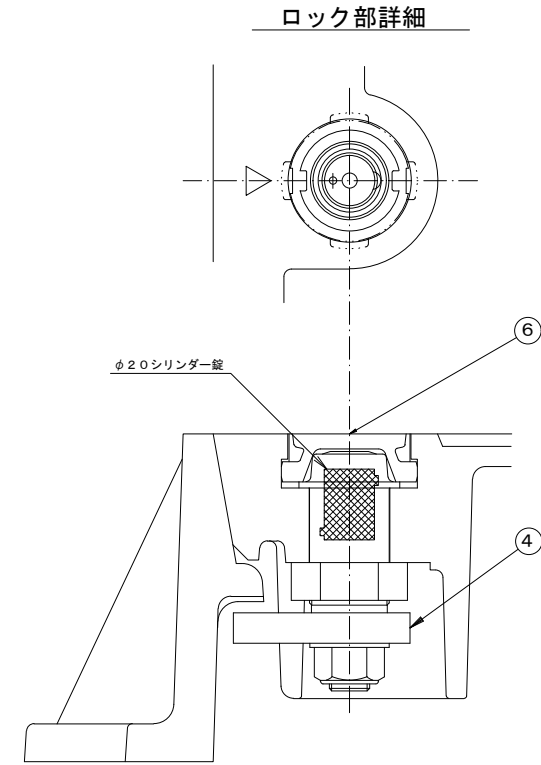
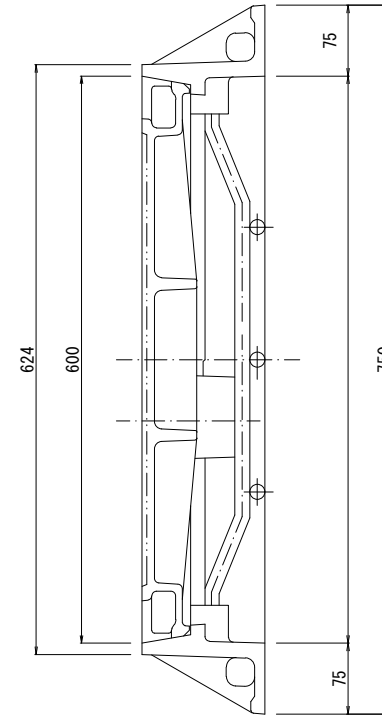
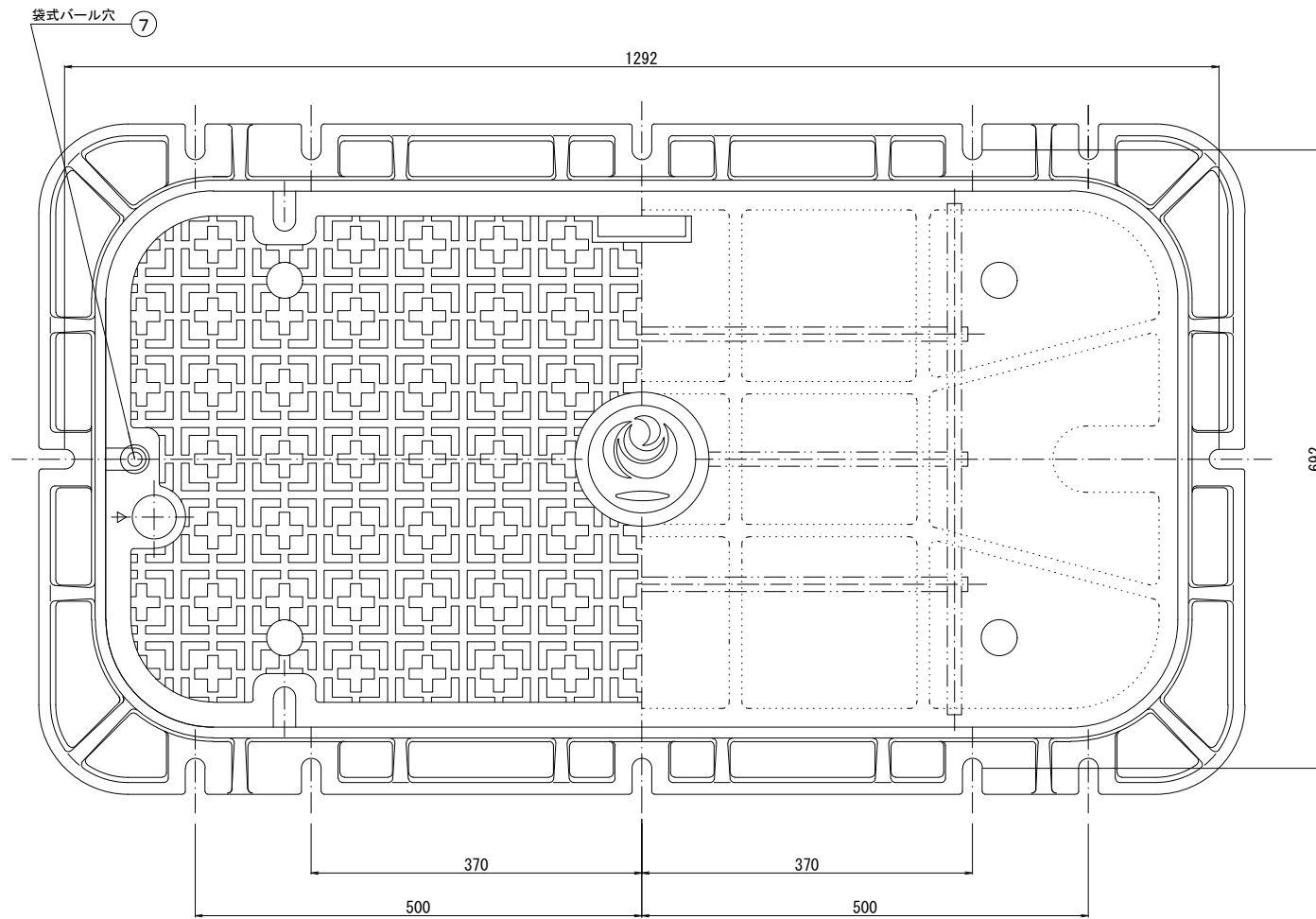

記事 適用: 歩道用 T-8
 輪荷重: 50kN (5.0tf)
 衝撃係数: 0.1
 破壊荷重: 200kN以上
 質量 蓋: 85kg
 受枠: 95kg
 落下防止柵: 7kg 合計: 187kg

番号	名称	材質	個数	摘要
①	蓋	FCD700	1	
②	受枠	FCD600	1	
③	蝶番金物	FCD600	1	B10
④	ロック金具	SUS304	1	S4JA型
⑤	落下防止柵	SS400	1	
⑥	ゴムキャップ	CR	1	R2
⑦	ゴムキャップ	CR	3	CP1

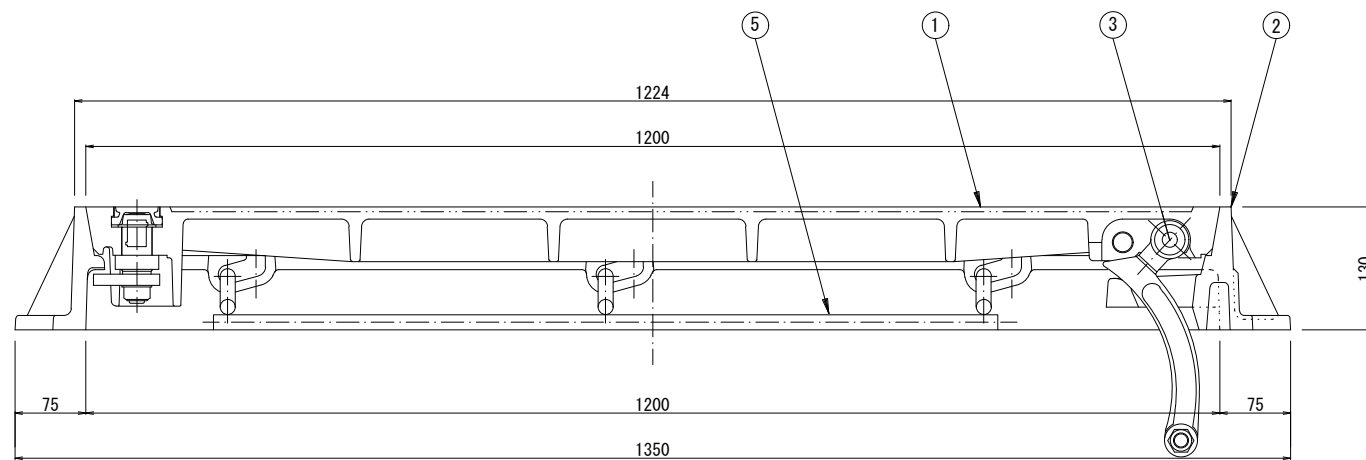

【国分地区】

工事名	R7国道18号上田BP国分地区外改良4工事		
図面名	情報ボックス工構造図(6)		
縮尺	S=1:4	図面番号	48 - 42
年月日	令和 8 年 1 月 日		
設計会社名	いであ株式会社		
事務所名	国土交通省 長野国道事務所		

本図面は縮小図の為、縮尺は表示と異なります。

情報ボックス工構造図(7) S=1:10

情報ボックス土工定規図

埋設管路(1) (2) 歩道部 (d=450)

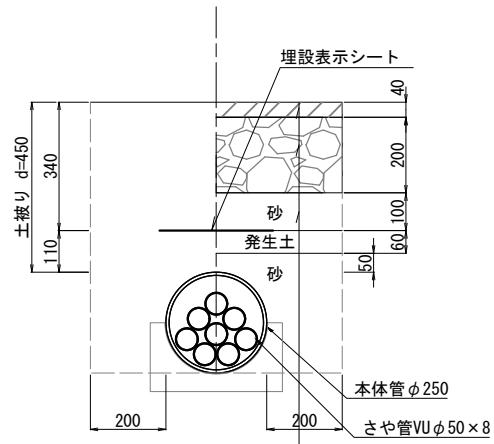

表層 (透水性アスコン(A9)) : t= 40mm (別途工事)
 路盤 (再生クラッシャーラン(RC-40)) : t= 200mm
 フィルター層 (再生砂) : t= 100mm

埋設管路(1) 数量表 10m当り

名称	規格	単位	数量	摘要
本体管	リブ付硬質塩化ビニル管 直管 φ250	m	10.0	
さや管	VUφ50x8条	m	10.0	
埋設表示シート	W=300mm 2倍 水抜き穴5個	m	10.0	

埋設管路(2) 数量表 10m当り

名称	規格	単位	数量	摘要
本体管	リブ付硬質塩化ビニル管 直管 φ250	m	10.0	
さや管	VUφ50x8条	m	10.0	
埋設表示シート	W=300mm 2倍 水抜き穴5個	m	10.0	

埋設管路(3) 歩道部 (d=500)

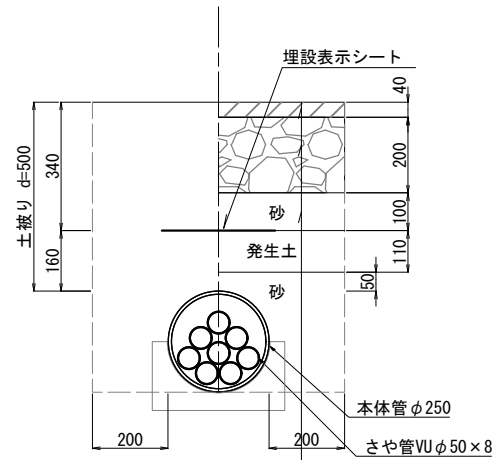

表層 (透水性アスコン(A9)) : t= 40mm (別途工事)
 路盤 (再生クラッシャーラン(RC-40)) : t= 200mm
 フィルター層 (再生砂) : t= 100mm

埋設管路(3) 数量表 10m当り

名称	規格	単位	数量	摘要
本体管	リブ付硬質塩化ビニル管 直管 φ250	m	10.0	
さや管	VUφ50x8条	m	10.0	
埋設表示シート	W=300mm 2倍 水抜き穴5個	m	10.0	

埋設管路(6) 車道部 (掘削無 d=1050)

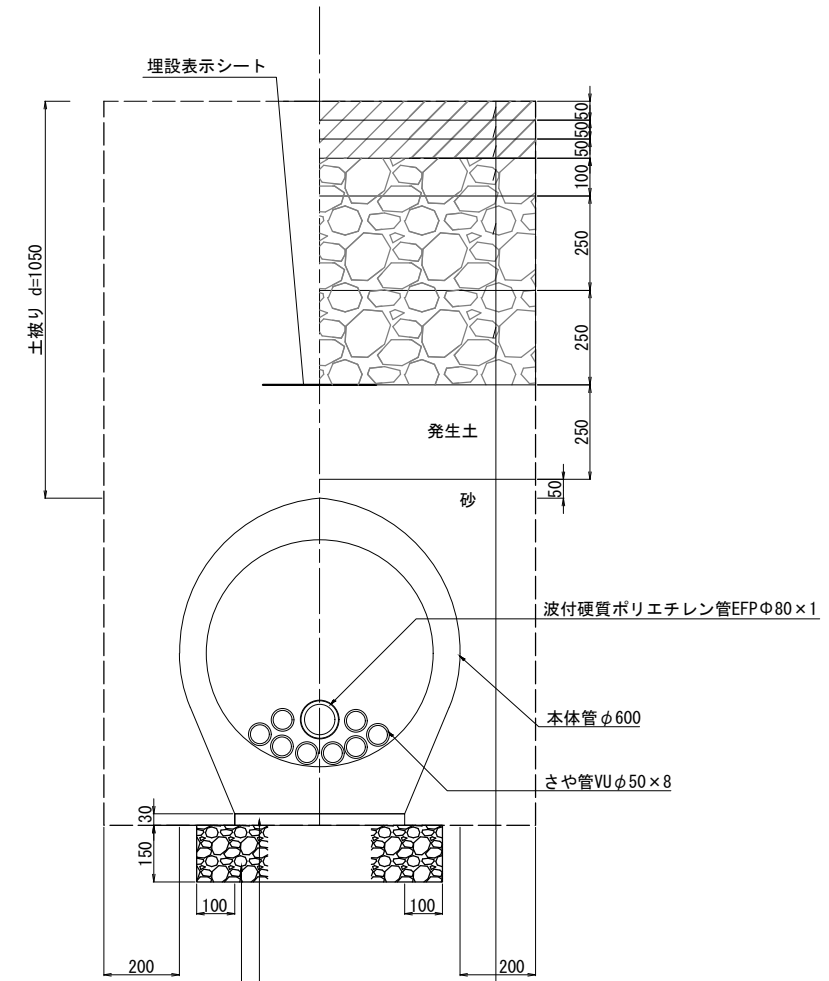

基礎材 (RC-40)
 敷モルタル (C:S=1:3)
 表層 (排水性アスコン(A10)) : t= 50mm (別途工事)
 基層 (改質II型密粒度アスコン(改AII(2))) : t= 50mm (別途工事)
 基層 (再生粗粒度アスコン(RA1)) : t= 50mm (別途工事)
 上層路盤 (再生アスファルト安定処理(RAst)) : t= 100mm (別途工事)
 上層路盤 (粒度調整砕石(M-40)) : t= 250mm (別途工事)
 下層路盤 (再生クラッシャーラン(RC-40)) : t= 250mm (別途工事)

埋設管路(6) 数量表 10m当り

名称	規格	単位	数量	摘要
本体管	鉄筋コンクリート台付管 φ600	m	10.0	
波付硬質ポリエチレン管	EFPφ80×1条	m	10.0	
さや管	VUφ50x8条	m	10.0	
埋設表示シート	W=300mm 2倍 水抜き穴5個	m	10.0	

埋設管路(4) 車道部 (d=1050)

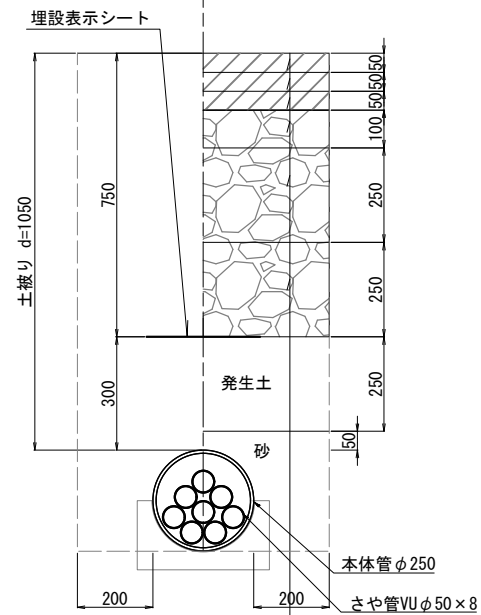

表層 (排水性アスコン(A10)) : t= 50mm (別途工事)
 基層 (改質II型密粒度アスコン(改AII(2))) : t= 50mm (別途工事)
 基層 (再生粗粒度アスコン(RA1)) : t= 50mm (別途工事)
 上層路盤 (再生アスファルト安定処理(RAst)) : t= 100mm (別途工事)
 上層路盤 (粒度調整砕石(M-40)) : t= 250mm (別途工事)
 下層路盤 (再生クラッシャーラン(RC-40)) : t= 250mm (別途工事)

埋設管路(3) 数量表 10m当り

名称	規格	単位	数量	摘要
本体管	リブ付硬質塩化ビニル管 直管 φ250	m	10.0	
さや管	VUφ50x8条	m	10.0	
埋設表示シート	W=300mm 2倍 水抜き穴5個	m	10.0	

埋設管路(5) 歩道部 (掘削無 d=500)

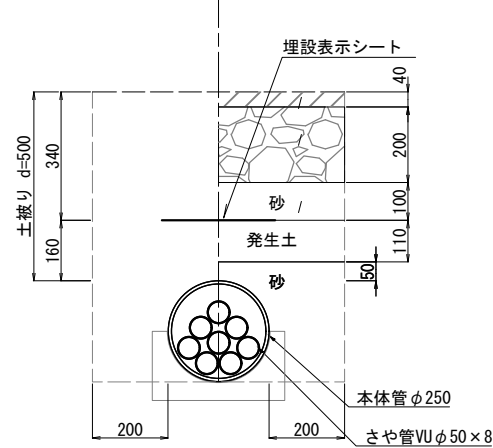

埋設管路(5) 数量表 10m当り

名称	規格	単位	数量	摘要
本体管	リブ付硬質塩化ビニル管 直管 φ250	m	10.0	
さや管	VUφ50x8条	m	10.0	
埋設表示シート	W=300mm 2倍 水抜き穴5個	m	10.0	

【国分地区】

工事名	R7国道18号上田BP国分地区外改良4工事		
図面名	情報ボックス工構造図(7)		
縮尺	S=1:10	図面番号	48 - 43
年月日	令和 8 年 1 月 日		
設計会社名	いであ株式会社		
事務所名	国土交通省 長野国道事務所		

本図面は縮小図の為、縮尺は表示と異なります。

構造物撤去工平面図(1) S=1:500

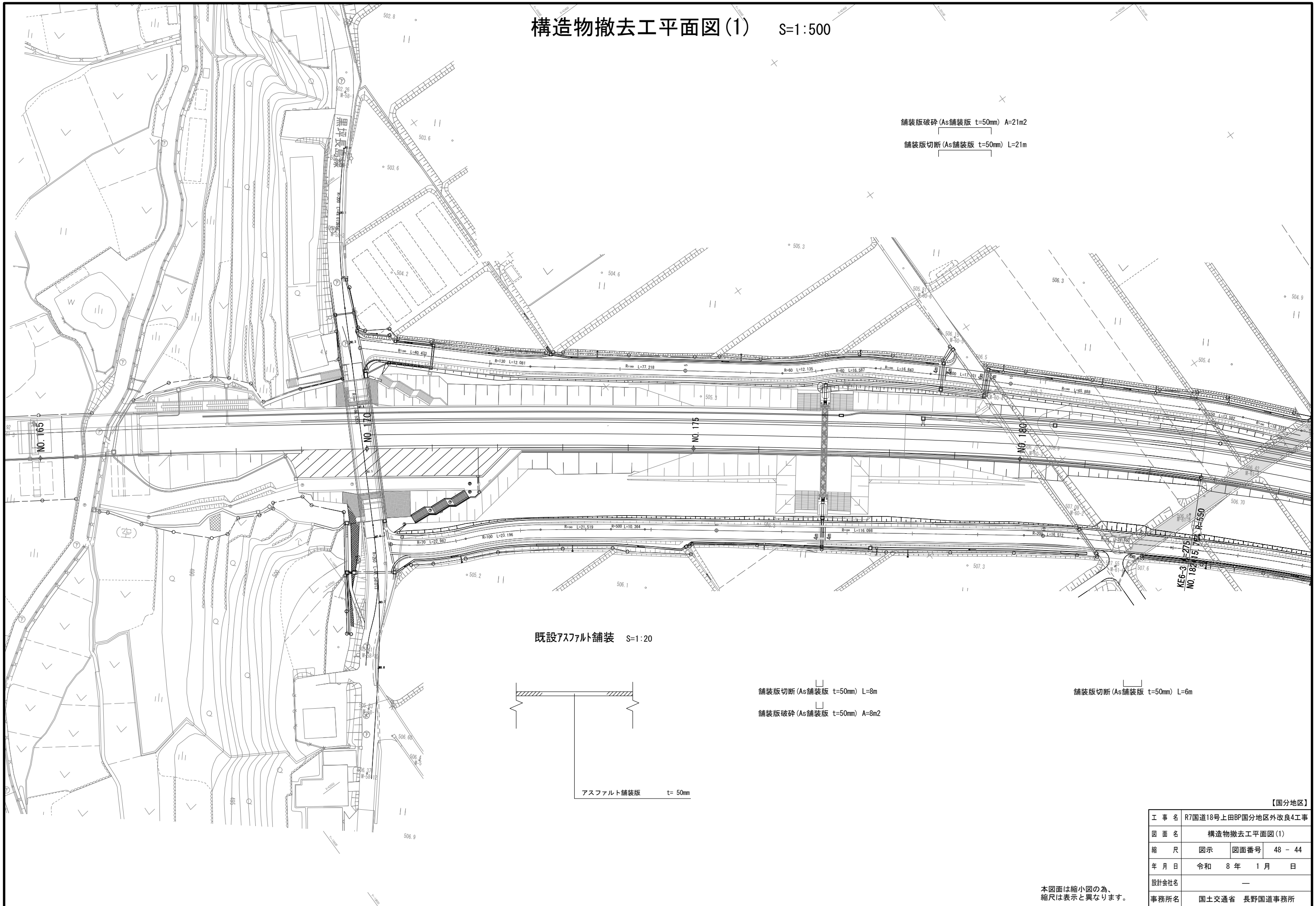

舗装版切断 (As舗装版 t=50mm) L=21m

既設アスファルト舗装 S=1:20

舗装版切断 (As舗装版 t=50mm) L=8m

舗装版破碎 (As舗装版 t=50mm) A=8m²

舗装版切断 (As舗装版 t=50mm) L=6m

アスファルト舗装版 t=50mm

【国分地区】

工事名	R7国道18号上田BP国分地区外改良4工事		
図面名	構造物撤去工平面図(1)		
縮尺	図示	図面番号	48 - 44
年月日	令和 8 年	1 月	日
設計会社名	—		
事務所名	国土交通省 長野国道事務所		

本図面は縮小図の為、縮尺は表示と異なります。

構造物撤去工平面図(2) S=1:500

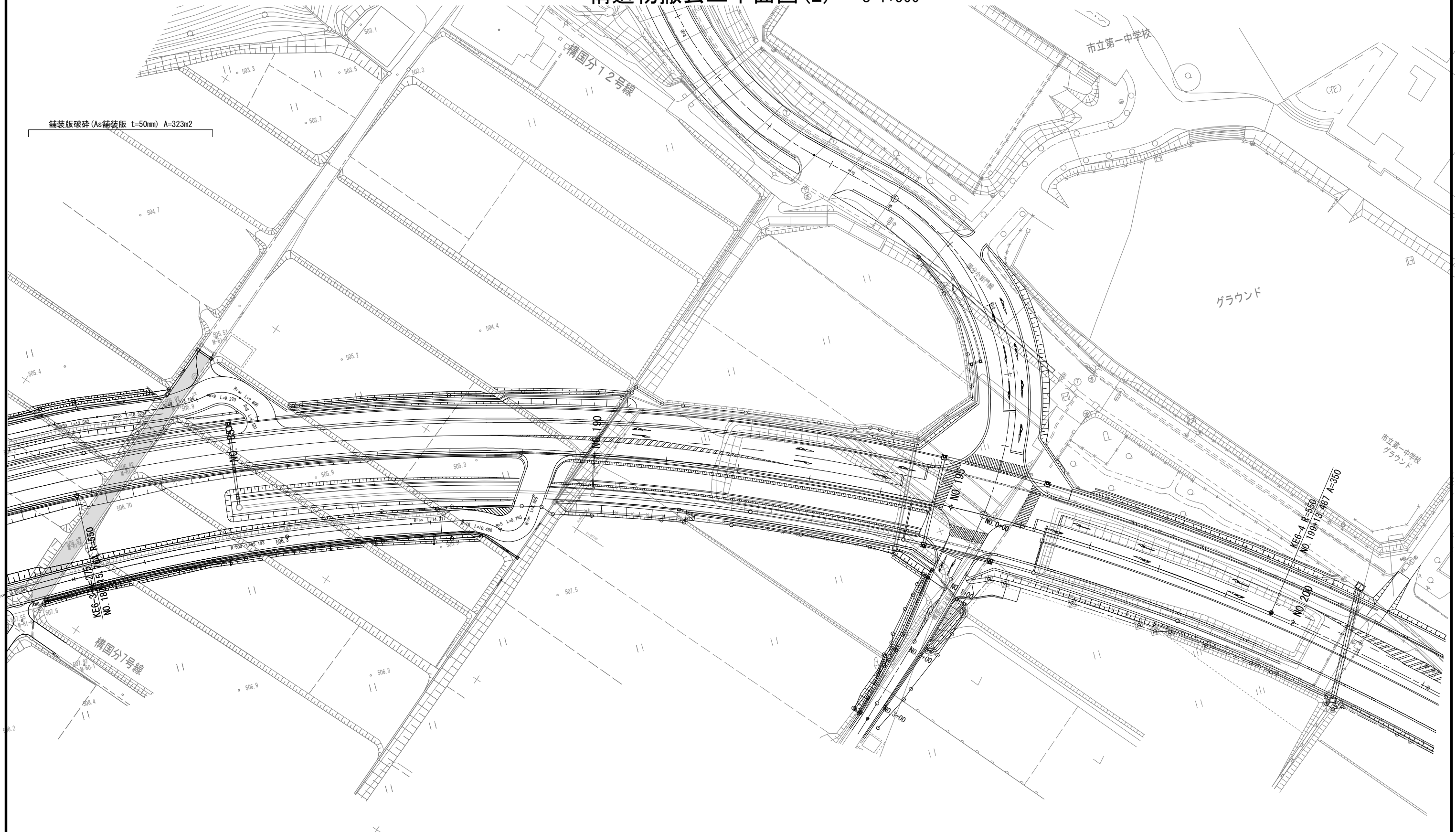

【国分地区】

工事名	R7国道18号上田BP国分地区外改良4工事		
図面名	構造物撤去工平面図(2)		
縮尺	S=1:500	図面番号	48 - 45
年月日	令和 8 年 1 月 日		
設計会社名	-		
事務所名	国土交通省 長野国道事務所		

本図面は縮小図の為、縮尺は表示と異なります。

平面図(3) S=1:5,000

除草 A=176,000m² 応急作業 N=1式

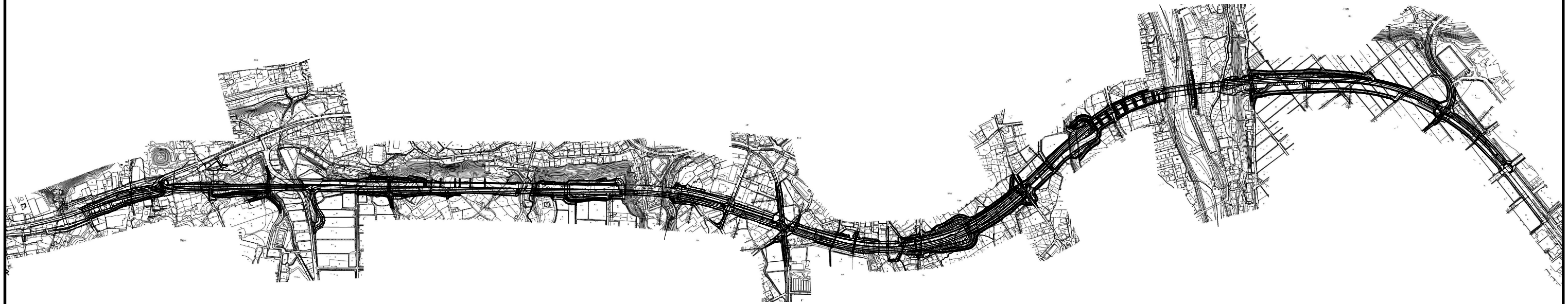

【国分地区】

工事名	R7国道18号上田BP国分地区外改良4工事		
図面名	平面図(3)		
縮尺	S=1:5,000	図面番号	48 - 46
年月日	令和 8 年 1 月 日		
設計会社名	-		
事務所名	国土交通省 長野国道事務所		

本図面は縮小図の為、縮尺は表示と異なります。

平面図(4) S=1:500

整地(土砂) V=8,100m³ 整地(転石) V=700m³

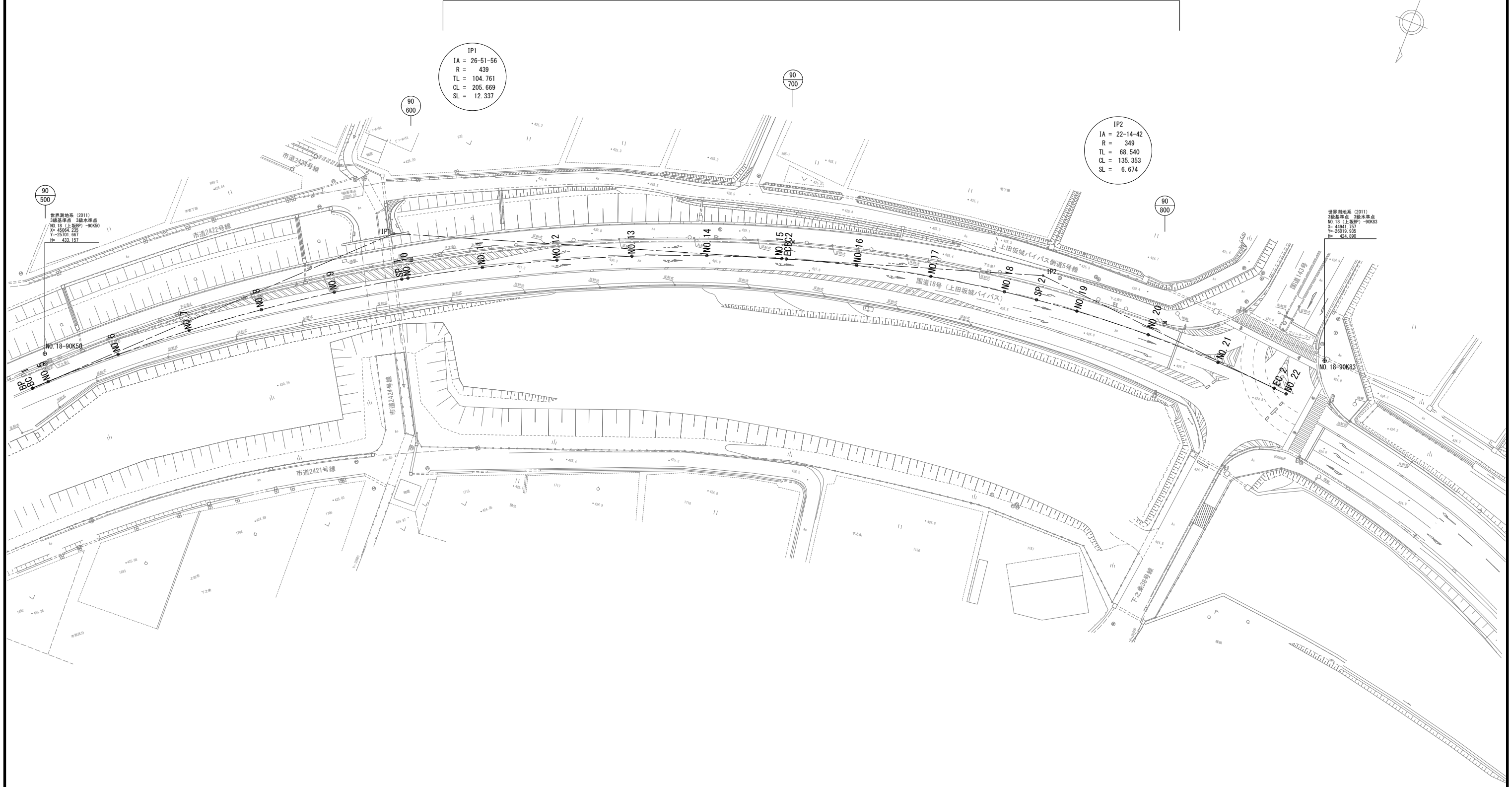

IP1
IA = 26-51-56
R = 439
TL = 104.761
CL = 205.669
SL = 12.337

IP2
IA = 22-14-42
R = 349
TL = 68.540
CL = 135.353
SL = 6.674

90
500
世界測地系(2011)
3級基準点 3級水準点
NO.18(上野原)-90K50
X=4504.725
Y=25701.667
H=432.157

90
800
世界測地系(2011)
3級基準点 3級水準点
NO.18(上野原)-90K83
X=44941.757
Y=26019.925
H=424.890

【下之条地区】

工事名	R7国道18号上田BP国分地区外改良4工事		
図面名	平面図(4)		
縮尺	S=1:500	図面番号	48-47
年月日	令和8年1月 日		
設計会社名	-		
事務所名	国土交通省 長野国道事務所		

本図面は縮小図の為、縮尺は表示と異なります。

平面図(5) S=1:5,000

除草 A=176,000m² 応急作業 N=1式

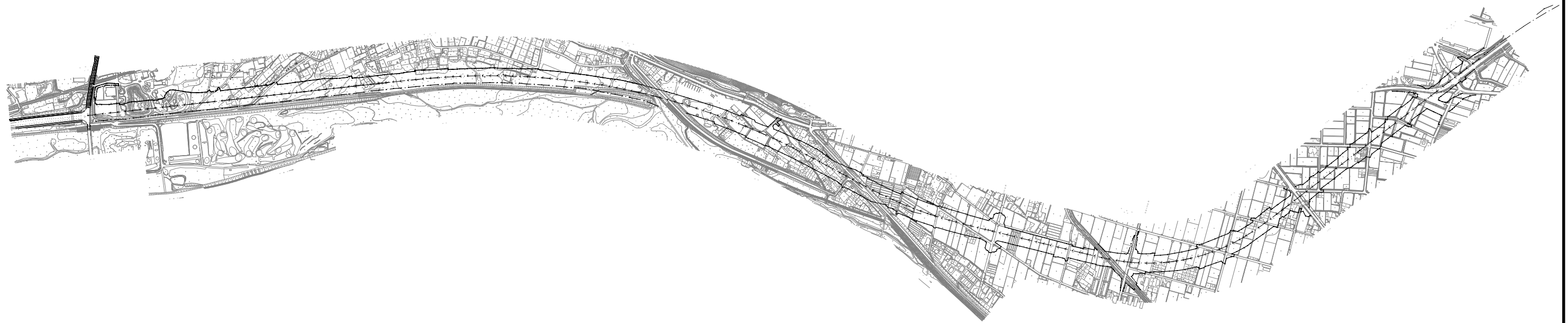

【南条地区】

工事名	R7国道18号上田BP国分地区外改良4工事		
図面名	平面図(5)		
縮尺	S=1:5,000	図面番号	48 - 48
年月日	令和 8 年 1 月 日		
設計会社名	-		
事務所名	国土交通省 長野国道事務所		

本図面は縮小図の為、縮尺は表示と異なります。