

令和8年6月17日
国土交通省関東地方整備局
北首都国道事務所

工事発注手続きについて

～「R8国道4号東埼玉道路中川本線橋下部その8工事」の発注手続きを行います～

北首都国道事務所が発注する「R8国道4号東埼玉道路中川本線橋下部その8工事」において、不調・不落対策等を試行、採用します。

工事発注において予定価格超過や入札参加者がいないことなどを理由として、入札のとりやめや不調が予想される工事について、不調・不落対策等を試行、採用しています。

今回発注する「R8国道4号東埼玉道路中川本線橋下部その8工事」については、以下のとおり不調・不落対策等を試行、採用します。

【不調・不落対策等】

1. 競争参加資格の緩和
2. 難工事指定
3. 余裕期間制度（フレックス方式）

※詳細は次頁をご覧ください。

<発表記者クラブ>

竹芝記者クラブ 神奈川建設記者会 埼玉県政記者クラブ さいたま市政記者クラブ

<問い合わせ先>

関東地方整備局 北首都国道事務所

電話：048-941-4041（代表） メールアドレス：ktr-check-kitakom@ki.mlit.go.jp

副所長（技術） 佐藤（さとう） （内線：204）

工務課長 福田（ふくだ） （内線：411）

《工事概要》

- (1) 工事名：R8国道4号東埼玉道路中川本線橋下部その8工事
- (2) 工事場所：埼玉県春日部市赤沼地先
- (3) 工期：全体工期 契約締結日の翌日から令和9年6月18日
- (4) 入札方式：一般競争入札方式（総合評価落札方式）施工能力評価Ⅱ型
- (5) 工事種別：一般土木 C等級又はB等級
- (6) 工事内容（概要）：RC橋脚工（1基）

作業土工	1式
既製杭工	1式
既製コンクリート杭	15本
(SC+PHC杭A種 杭径Φ800mm 杭長30m)	
橋脚躯体工	1式
コンクリート	約430m ³
鉄筋	約42t
機械式鉄筋定着	830箇所
仮設工	1式

■工事概要図

位置図



断面図

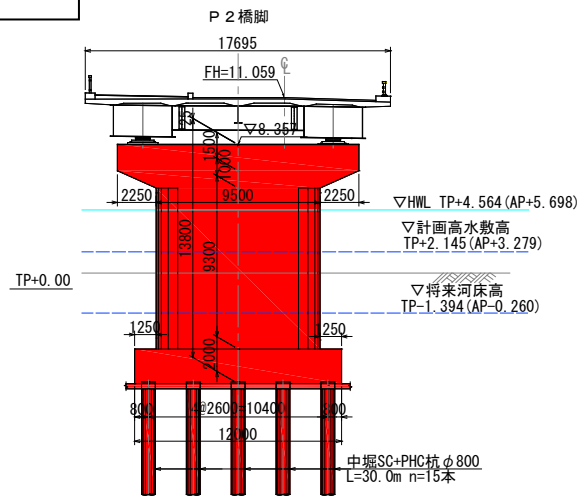

平面図

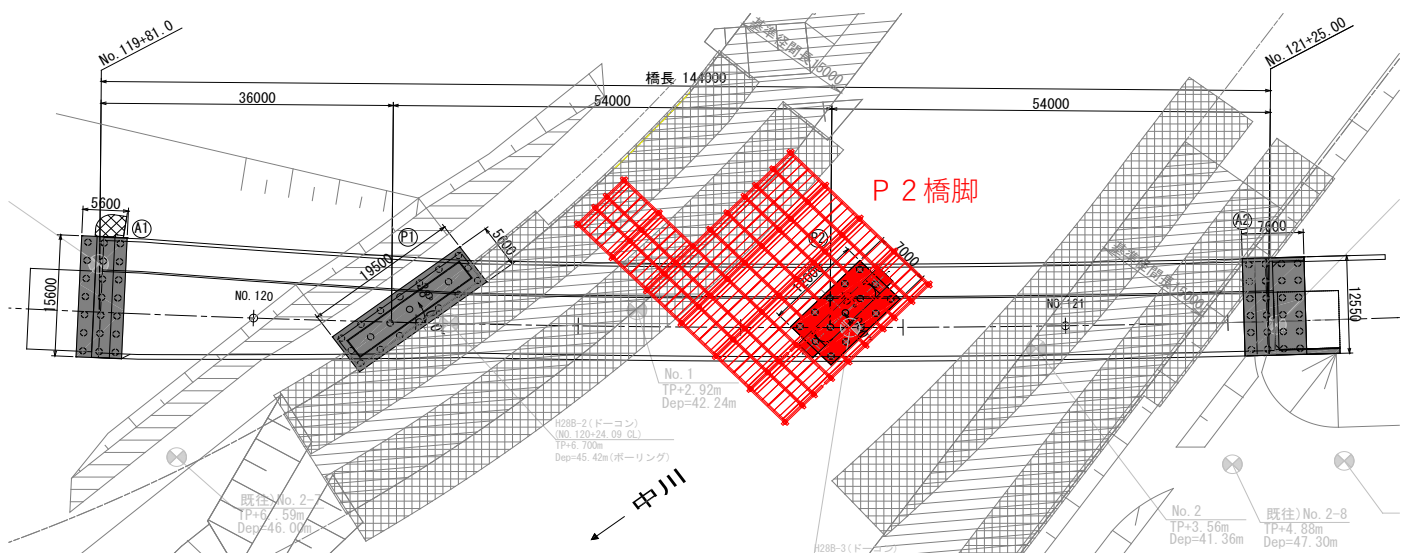

《不調・不落対策等》

1. 競争参加資格の緩和

1) 対象等級の拡大

競争参加者数が少数と見込まれることから、対象等級をC等級からC等級又はB等級に拡大します。

2) 地域要件の拡大

工事場所等の地理的条件を勘案し、B等級の競争参加資格の地域要件を「埼玉県内」に建設業法に基づく本店、支店又は営業所を有する企業から「関東地方整備局管内」に建設業法に基づく本店、支店又は営業所を有する企業に拡大します。

3) 企業に求める施工実績の緩和

企業に求める施工実績を「鉄筋コンクリート構造の橋台又は橋脚の工事（歩道橋およびフーチングのみの場合は除く。）、橋台又は橋脚の基礎形式が既製杭の工事」に限定せず、「鉄筋コンクリート構造の橋台又は橋脚の工事であること。（歩道橋およびフーチングのみの場合は除く。）」として緩和をします。

4) 配置予定技術者に求める施工経験の緩和

配置予定技術者に求める施工経験を「鉄筋コンクリート構造の橋台又は橋脚（歩道橋およびフーチングのみの場合は除く。）の経験」に限定せず、「現場打ちのコンクリート構造物の工事の経験」として緩和をします。

2. 難工事指定

本工事は、河川区域内（通水部）の作業となり、限られた期間内で施工する必要があることや、仮栈橋上の狭隘なヤードで施工することから、厳しい工程管理が必要であるため、「難工事」の指定を実施します。

「難工事」指定された工事は、完成時に70点以上の工事成績評定を通知された場合、今後発注される「難工事施工実績評価対象工事（試行）」の総合評価の評価項目において加点対象となります。なお、主任（監理）技術者または現場代理人として従事した経験について、審査基準日の月以前の4年間で評価対象となります。

3. 余裕期間制度（フレックス方式）

本工事は、受注者の円滑な工事施工体制の確保を図るため、事前に建設資材、労働者確保等の準備を行うことができる余裕期間を設定した工事であり、契約時に令和9年6月18日までの間で、受注者は工事の始期及び終期を任意に設定することができます。

なお、工事の始期までの余裕期間内は、監理技術者等の配置が不要となります。

《スケジュール》

- | | |
|----------------------------------|----------------|
| ○入札公告、入札説明書交付 | : 令和8年6月17日（水） |
| ○競争参加資格確認申請書の提出期限 | : 令和8年6月26日（金） |
| ○競争参加資格確認資料、
入札書及び工事費内訳書の提出期限 | : 令和8年7月10日（金） |
| ○開札日 | : 令和8年8月 7日（金） |