

参考資料

平成21年度 関東地方整備局予算の概要

(山梨県)

平成21年3月

国土交通省関東地方整備局

【山梨県】 主要事業一覧

■ 河川関係

重点項目	直轄・補助	水系河川名	事業(地区)名	市町村名	H21年度実施内容	事業完成による効果	事業費(億円)	新規・継続・完成予定
活力	直轄	富士川水系富士川	富士川総合水系環境整備事業(増穂地区水辺環境整備事業)	増穂町	散策路、階段護岸、親水護岸の整備	地域の活性化、河川利用の推進、水辺や自然とふれあう機会の拡充	2.7	H21年度完成予定
安全	直轄	富士川水系富士川	増穂河川防災ステーション整備	増穂町	盛土工事、東川付替の実施	河川防災ステーションの整備による減災機能強化、地域交流拠点の創出	2.6	継続
安全	直轄	富士川水系早川	荒川砂防堰堤群整備事業	南アルプス市・早川町	砂防堰堤整備	早川および富士川流域への土砂流出を抑制し、流域での治水安全度が向上	5.0	継続
安全	補助	富士川水系	御勅使川通常砂防事業	南アルプス市	砂防えん堤工、山腹工	土砂災害を防止し、人家等を保全	0.5	継続

■ 道路関係

重点項目	直轄・補助	道路:路線名	事業名	市町村名	H21年度実施内容	事業完成による効果	事業費(億円)	新規・継続・完成予定
活力	直轄	中部横断自動車道	中部横断自動車道(富沢～六郷)	南部町～市川三郷町	工事・用地、調査設計推進	太平洋の臨海地域との連携を強化し防災に強いネットワークの構築、物流の効率化	56.0	継続
活力	直轄	国道20号	新山梨環状道路(北部区間)	甲斐市	調査設計推進	甲府市内の交通混雑の緩和	3.0	継続
安全	直轄	国道139号	赤池大橋橋梁補修	南都留郡富士河口湖町	床版補修等の予防的修繕工事	予防的修繕による橋梁の長寿命化により、ライフサイクルコストの大幅な縮減	1.8	H21年度完成予定
暮らし	直轄	国道139号	上暮地歩道整備	富士吉田市	歩道の設置に向け、用地買収に着手	通学路の安全確保	0.8	新規
暮らし	直轄	国道52号	丸の内周辺地区自転車道整備	甲府市	自転車道の整備	安全な歩道・自転車走行空間の実現	1.1	H21年度完成予定
活力	補助	国道137号	吉田河口湖バイパス	富士吉田市・富士河口湖町	バイパス整備	現道混雑緩和・地域間連携強化	7.0	継続

■ 都市・住宅関係

重点項目	直轄・補助	事業(地区)名	市町村名	H21年度実施内容	事業完成による効果	事業費(億円)	新規・継続・完成予定
活力	補助	甲府紅梅地区市街地再開発事業	甲府市	商業、住宅、駐車場、専門学校整備等	土地の高度利用と公開空地の創出、併せて都心居住と防災政の向上等	19.1	継続
安全	補助	山梨県住宅・建築物安全ストック形成事業	山梨県全域	住宅・建築物ストックの最低限の安全性確保を総合的かつ効率的に促進することを目的とした住宅・建築物の耐震診断・耐震改修等の促進	居住者及び地域住民の安全・安心の確保	4.4	継続
暮らし	補助	山梨県全域地域住宅交付金	山梨県全域	公営住宅新規建設・建替、生垣緑化促進、民間住宅耐震改修等	住環境に関する満足度の向上、誘導居住水準以上の割合の向上、バリアフリー化された住宅の割合の向上等	32.9	継続

【山梨県】主要事業一覧

■ 営繕関係

重点項目	直轄・補助	施設名等	事業(地区)名	市町村名	H21年度実施内容	事業完成による効果	事業費(億円)	新規・継続・完成予定
活力 安全 暮らし 環境	直轄	※甲府地方合同	※甲府地方合同庁舎	甲府市	PFI手法による施設整備の実施	官庁施設として中心市街地活性化に資するとともに、防災拠点機能を強化、あわせ てバリアフリー化及び地球温暖化対策を推 進	-	継続

注) 地方分権改革の検討の対象となった「8府省15系統の出先機関」が入居予定の※については、支出負担行為実施計画段階で、国の出先機関の改革に向けた工程表との関係を精査する事としている。

『活力』

【平成21年度完成予定】

ふじがわそうごうすいけいかんきょうせいびじぎょう
 富士川総合水系環境整備事業 (増穂地区水辺環境整備事業)

平成21年度事業費：約3億円

ますほまち
 増穂町

1. 事業の必要性及び概要

山梨県増穂町では、現在建設中である中部横断自動車道及び甲西道路（国道52号バイパス）の開通に合わせ、増穂IC周辺のまちづくりとして「道の駅」（予定）を核とした新たな交流拠点の整備を実施している。

当事業はその関連として、地域交流の新たな拠点となる水辺のにぎわいを創出するため、国と自治体が連携して、富士川の河川敷を活用した水辺とふれあい、憩い楽しめる拠点の整備を図るものである。

○全体計画 やまなしけんますほまち
 事業箇所：山梨県増穂町

延長：

事業内容：基盤造成 4ha、散策路 1,000m、階段護岸 2箇所、親水護岸 535m 等

全体工期：平成15年度～平成21年度予定

全体事業費：約8億円

2. 平成21年度の予定

平成20年度は、基盤造成4ha及び親水護岸150mを実施。

平成21年度は、階段護岸2箇所、散策路1,000m、親水護岸285mを実施する。

3. 期待される整備効果

- ・地域の活性化
- ・河川利用の推進

4. 位置図及び概要図

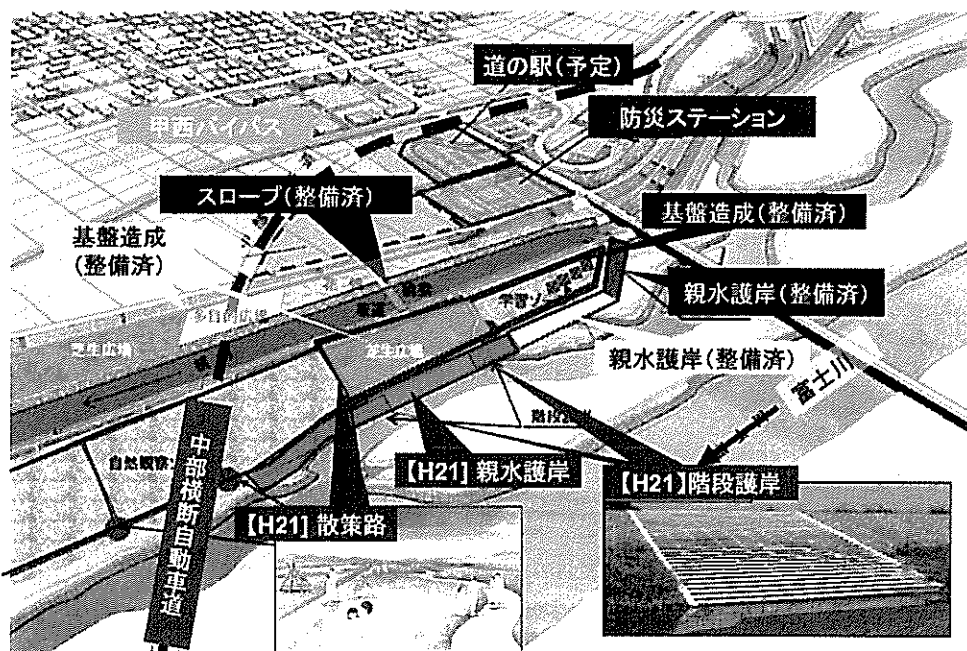
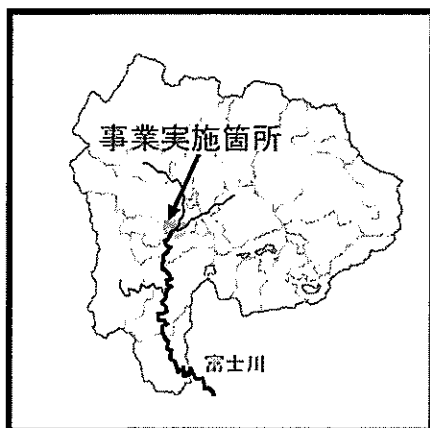

『活 力』
【事業推進】

ちゅうぶおうだんじどうしゃどう とみざわ ろくごう
中部横断自動車道（富沢～六郷）

平成21年度事業費：56.0億円

なんぶちやう みよぶちやう いちかわみさとちやう
南部町・身延町・市川三郷町

1. 事業の必要性及び概要

中部横断自動車道は、静岡県静岡市を起点とし、山梨県^{かいし}甲斐市を経由し長野県佐久市に至る延長132kmの高速自動車国道です。本道路は、太平洋及び日本海の臨海地域と山梨・長野県との連携を深め、国道52号の代替路となる防災に強いネットワークの構築、物流体系の確立や広域的観光ゾーンの開発等、沿線地域の産業経済の振興に寄与することが期待されます。

なお、山梨県区間の(仮称)富沢IC～(仮称)六郷ICの28kmについては、平成17年度より直轄事業として事業を進めています。

○全体計画

事業箇所：山梨県南巨摩郡南部町～山梨県西八代郡市川三郷町

延長：L=28km

事業内容：調査設計・用地買収・道路改良工事等 一式

全体工期：平成17年度～

2. 平成21年度の予定

平成20年度は、調査設計、用地買収を推進するとともに工事に着手しました。

引き続き、平成21年度は、調査設計、用地買収、改良工事、橋梁工事、トンネル工事を推進する予定です。

3. 期待される整備効果

脆弱な幹線道路である国道52号の代替路を確保します。

また、医療等沿道地域の生活改善や、観光の多様化などへの支援、大規模災害時の緊急輸送路の確保、広域的な物流効率化を支援します。

4. 位置図及び概要図

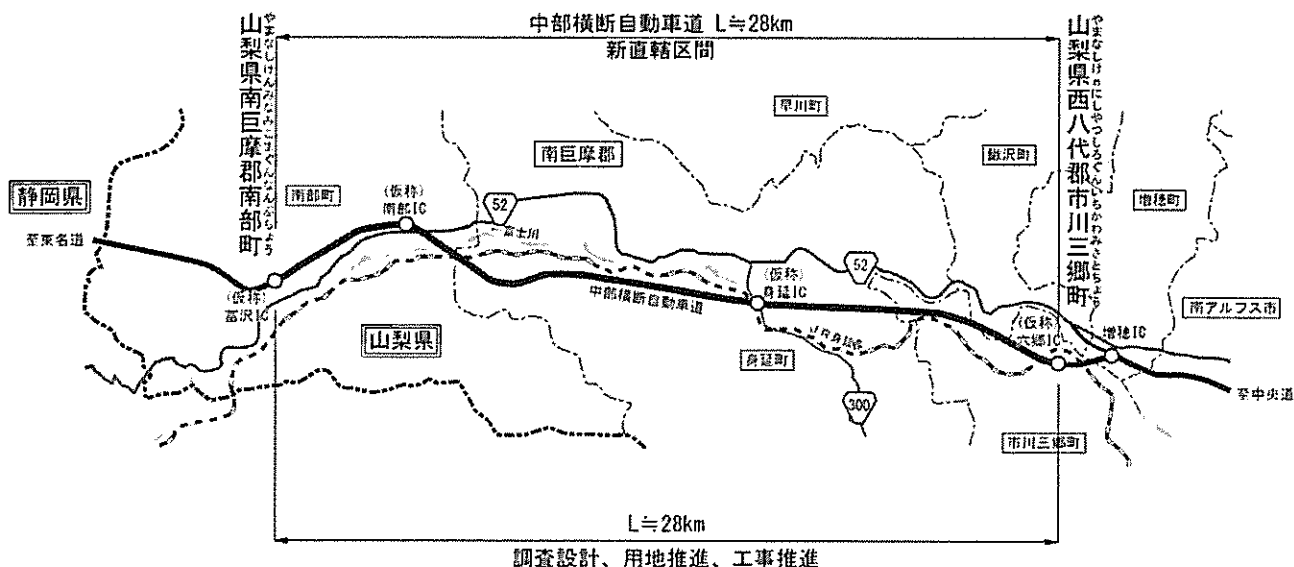

『活力』

【事業推進】

国道20号 しんやまなしかんじょうどうろ 新山梨環状道路（北部区間）

平成21年度事業費：3.0億円

かいし 甲斐市

1. 事業の必要性及び概要

新山梨環状道路（北部区間）は、甲府中心市街地から半径およそ5km～7kmの位置に計画された総延長約40kmの環状道路の一部をなす道路で、国道20号のバイパスとして中央自動車道、西関東連絡道路と一体となり、甲府圏内の朝夕の慢性的な交通渋滞の緩和や、特に渋滞の激しい国道20号や(主)甲府韮崎線こうふにらさきせんの機能回復を図る重要な役割を担っています。

○全体計画

事業箇所：やまなしけん かいしゅうく やまなしけん かいしゅうつや 山梨県甲斐市牛句～山梨県甲斐市宇津谷

延長：L＝約5km

事業内容：調査設計 一式

全体工期：平成16年度～

2. 平成21年度の予定

平成21年度は、平成20年度に引き続き、環境影響評価の手続きを進めるとともに、都市計画決定に向けた設計を推進します。

3. 期待される整備効果

新山梨環状道路（北部区間）が完成することにより、甲府中心市街地の通過交通の排除や流入交通の適切な分散により、国道20号や(主)甲府韮崎線など甲府圏内の幹線道路の慢性的な交通渋滞の緩和を図ります。

4. 位置図及び概要図

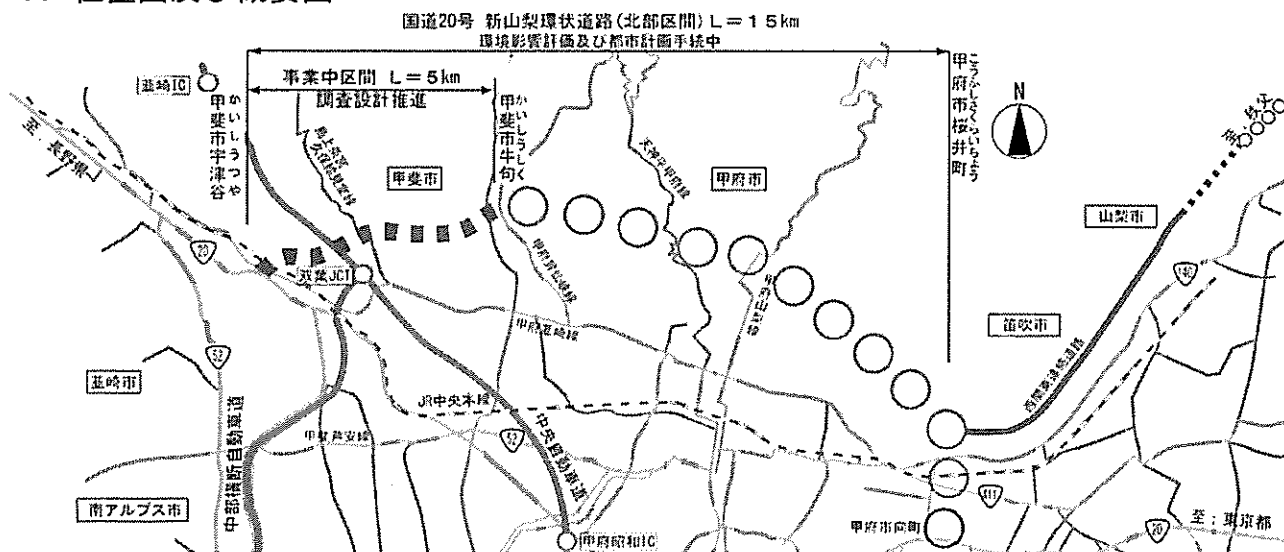

『安全』

【平成21年度完成予定】

こくどう とうあかいけおおはしきょうりょうほしゅう
 国道139赤池大橋橋梁補修

平成21年度事業費：約1.8億円

みなみつるぐんふじかわぐちこまち
 南都留郡富士河口湖町

1. 事業の必要性及び概要

国道139号赤池大橋は、1988年に架設された鋼橋であるが、架設後21年が経過しており、今後、疲労や劣化等の損傷が深刻になることが懸念されます。

このため、定期点検により確認された損傷が軽微な段階で補修を行い、安全で安心なサービスを提供します。

○全体計画

事業箇所：みなみつるぐんふじかわぐちこまちしょうじん
 南都留郡富士河口湖町精進
 延長：L=220m
 事業内容：橋梁補修
 全体工期：平成21年度予定
 全体事業費：約1.8億円

○位置図

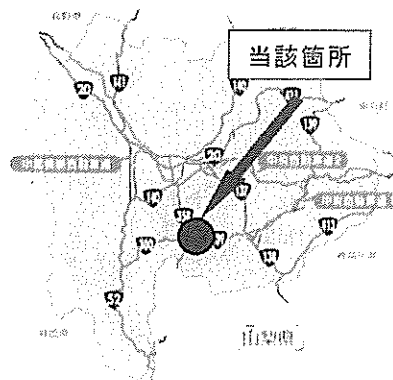

2. 平成21年度の予定

定期点検により、床版の損傷等が確認されたため、各部材の予防的修繕工事を実施します。

3. 期待される整備効果

従来の事後的な修繕及び架替えから、早期に対策を講ずることにより長寿命化が見込まれる橋梁について、予防的な修繕を実施することにより、建設時から架替え時までの修繕・架替えにかかる単年度当たりのコストの大幅な縮減が期待できます。

4. 概要図（橋梁全景）

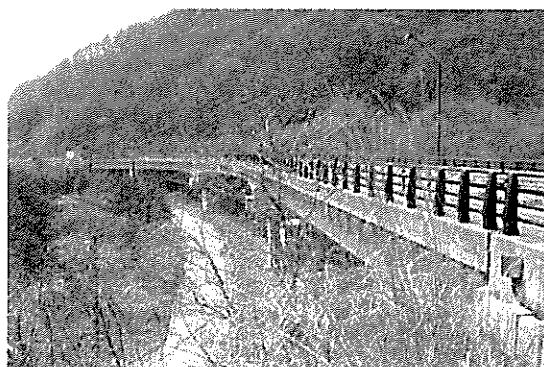

『暮らし』
【新規事業化】

かみくれち
国道139号 上暮地歩道整備

平成21年度事業費：0.8億円

ふじよしだし
富士吉田市

1. 事業の必要性及び概要

国道139号上暮地地区は、沿道に小・中学校が隣接しており、通学路に指定されていますが、歩道未設置区間があるため、歩道設置を行い、歩行者の安全を確保します。

- 全体計画
 - 事業箇所：やまなしけんふじよしだしかみくれち 山梨県富士吉田市上暮地
 - 延長：L=1.1km（歩道幅員1.0m）
 - 事業内容：歩道設置
 - 全体工期：平成21年度～平成20年代半ば
 - 全体事業費：約4.5億円

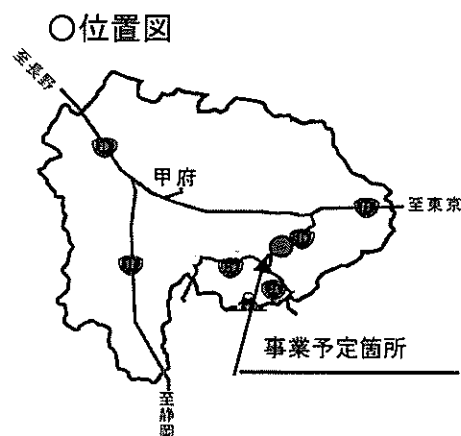

2. 平成21年度の予定

早期供用を目途に平成21年度は用地取得に着手します。

3. 期待される整備効果

歩道を整備することにより、歩行者の安全を確保します。

4. 概要図

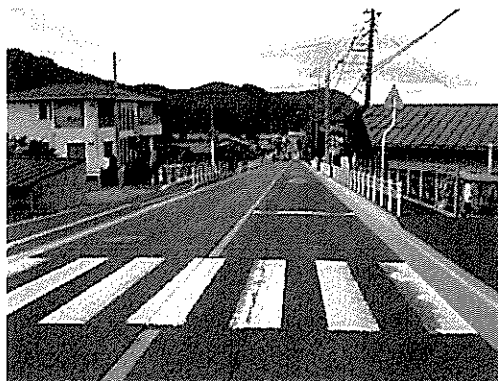
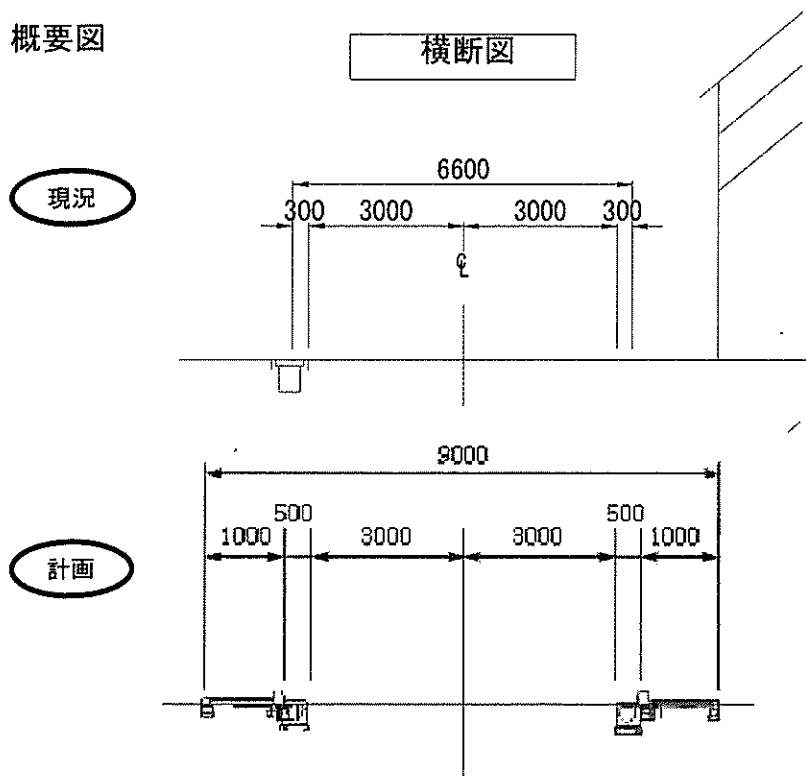

【完成CG】

『暮らし』

【平成21年度完成予定】

まるのうち
国道52号 丸の内周辺地区自転車道整備

平成21年度事業費：1.1億円

こうふし
甲府市

1. 事業の必要性及び概要

今後の自転車走行に関する「緊急対策の実施」や「計画的な整備の推進」に向けたモデル地区として、国道52号甲府市丸の内地区において、歩行者・自転車・自動車が分離された自転車走行空間を整備します。

○全体計画

- 事業箇所：やまなしけんこうふしまるのうち 山梨県甲府市丸の内
- 延長：L=400m（自転車道幅員2m）
- 事業内容：自転車道設置
- 全体工期：平成21年度
- 全体事業費：約1.1億円

○位置図

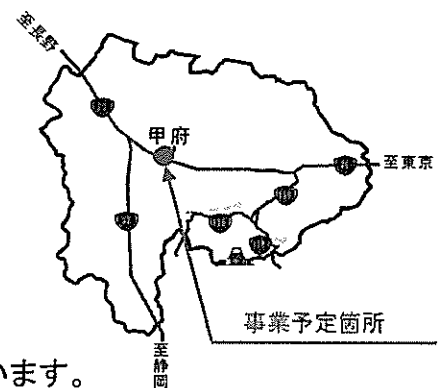

2. 平成21年度の予定

現況の自転車・歩行者道の幅員構成を見直す本体工事を行います。

3. 期待される整備効果

今後の自転車道の通行環境整備の模範となる事業を実施することにより、自転車道の整備促進を図ります。

4. 概要図

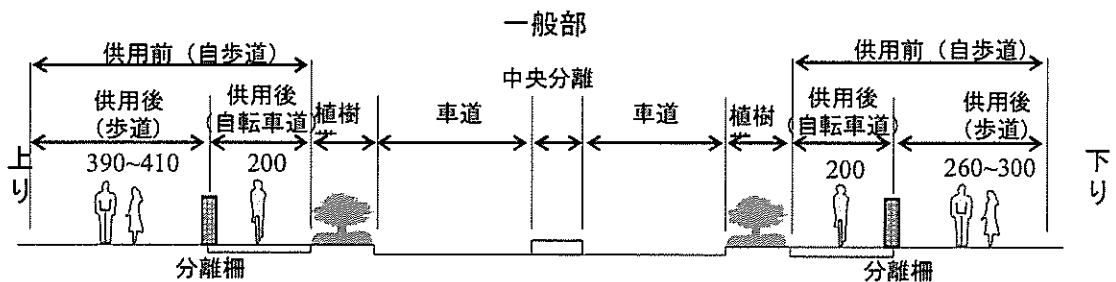

現況



整備後(イメージ)

『活力』
【事業推進】

一般国道137号 吉田河口湖バイパス

平成21年度事業費：7億円

ふじよしだ ふじかわぐちこ
富士吉田市・富士河口湖町

1. 事業の必要性及び概要

吉田河口湖バイパスは、山梨県の富士五湖地域の交通混雑の解消と富士山噴火等災害時の甲府方面への避難ルートの確保等を目的とした2車線バイパス事業です。

○全体計画

事業箇所：山梨県富士吉田市新倉～南都留郡富士河口湖町河口

延長：L=約3.0km

事業着手：平成17年度

全体事業費：約9.2億円

2. 平成21年度の予定

用地買収を推進し、トンネル工事に着手します。

3. 期待される整備効果

現道の混雑緩和が図られると共に、新たな観光周遊ルートとなって地域のより一層の発展に資するものです。

4. 位置図及び概要図

