

記者発表資料



くほ さかした
**国道127号 久保トンネル・坂下トンネルの
改良工事に伴う通行規制のお知らせ**

とみうらちょうとよおか
千葉国道事務所では、千葉県南房総市富浦町豊岡地先の国道127号久保トンネル及び坂下トンネル改良工事に伴い、トンネル内に鋼製の仮トンネルを設置し、車等を通しながら工事を行う（活線拡幅）ため、24時間片側交互通行や夜間通行止めを下記の期間実施します。

規制内容	①終日（24時間）片側交互通行規制	②夜間通行止め（迂回路あり）
規制箇所	国道127号南房総市富浦町豊岡 久保・坂下トンネルを含む約320m ※ 詳細は2ページ	国道127号南房総市富浦町豊岡 久保・坂下トンネルを含む約320m 【迂回路】 いちぶ たたら 市部交差点～多田良交差点 (延長約7.3km) ※ 詳細は3ページ
規制時期	平成26年8月25日（月）9時～ 平成27年8月末まで ※なお、平成27年7月中旬～8月中旬の夏季 観光シーズンは、通行規制は行いません。	平成26年9月15日（月）22時～ 平成26年10月16日（木）まで (翌17日朝4時30分まで) ※天候等により遅延する可能性があります。 ※平成27年3月頃、6月頃にも予定してい ます。規制の詳細が決まりましたらお知ら せします。
規制時間	24時間	各日 22時～翌朝4時30分
通行可能 車両サイズ	幅3.0m、高さ3.8m未満	無し（通行止め）

通行規制期間中は、誘導員の指示に従って通行下さい。なお、夜間通行止め期間中は、現地案内看板および交通整理員により迂回路を案内しますので、指示に従って通行下さい。沿線住民及び道路利用者の皆様には、ご不便、ご迷惑をおかけしますが、ご理解とご協力をお願いいたします。

発表記者クラブ

竹芝記者クラブ、神奈川建設記者会、千葉県政記者会、南房総市記者クラブ

問い合わせ先

国土交通省 関東地方整備局 千葉国道事務所

電話 043-287-0311 (代表)

副所長 こんどう せいいちろう 近藤 誠一郎 工務課長 うへだ しんや 上田 信也

①終日(24時間)片側交互通行について

平成26年8月25日(月)9時～平成27年8月末まで

久保・坂下トンネル拡幅工事は、トンネル内に鋼製の仮トンネル(図-2参照)を設置し、終日(24時間)片側交互通行(一時夜間通行止)により工事を行います。通行可能な車両は幅3.0m、高さ3.8mまでとなり、それ以上のサイズの特種車両は通行できません。

沿線住民及び道路利用者の皆様には、ご不便、ご迷惑をおかけしますが、ご理解とご協力をお願いいたします。

なお、平成27年7月中旬～8月中旬の夏季観光シーズンは、交通混雑が予想されるため、通行規制は行いません。



図-1 片側交互規制 位置図



図-2 工事中の断面図

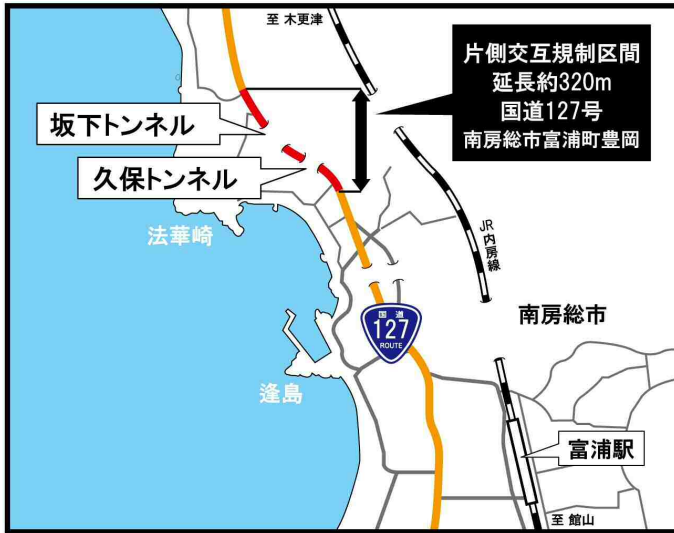

図-3 車両防護イメージ(平成14年度)
(国道127号勝岩トンネル拡幅工事)

②夜間通行止め（迂回路あり）について

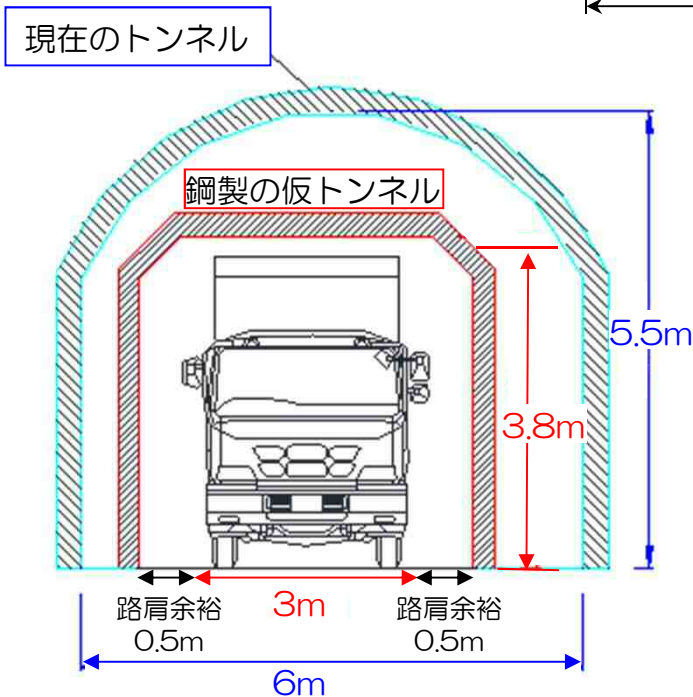
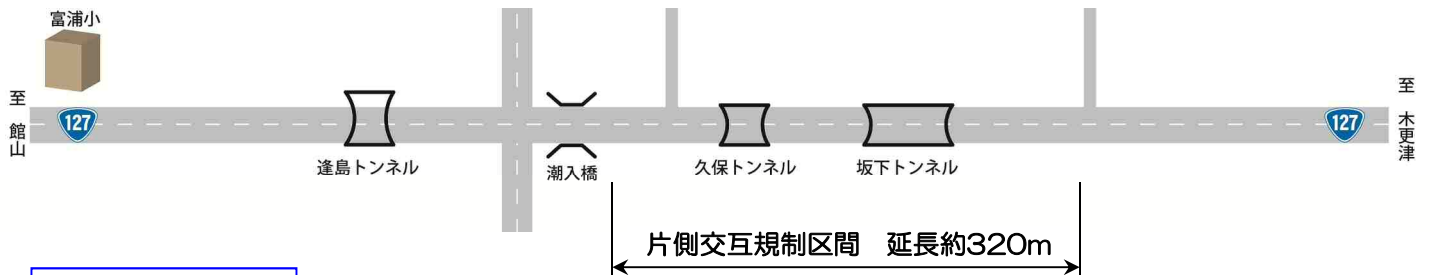
期間：平成26年9月15日～平成26年10月16日まで 各日22時～翌朝4時30分
 ※平成27年3月頃、6月頃にも予定

久保・坂下トンネル改良工事期間中は、トンネル内に鋼製の仮トンネルを設置し片側交互通行により工事を行いますが（2ページ参照）、この車両防護施設の設置ならびに撤去作業時は、車両の通行幅が確保できないため、南房総市富浦町豊岡の久保・坂下トンネルを含む約320m区間は夜間通行止めとなります。当該区間を通行される道路利用者の皆様には図-4のとおり迂回をお願いします。

今回は設置時の夜間通行止めのお知らせとなります。撤去時の夜間通行止めは平成27年3月頃（坂下トンネル）、6月頃（久保トンネル）を予定しています。詳細決まりましたらお知らせします。

沿線住民及び道路利用者の皆様には、ご不便、ご迷惑をおかけしますが、ご理解とご協力をお願いいたします。



図-4 迂回路位置図



通行規制期間中は、誘導員の指示に従って通行下さい。なお、夜間通行止め期間中は、現地案内看板および交通整理員により迂回路を案内しますので、指示に従って通行下さい。

この工事については、下記にお問い合わせ下さい。

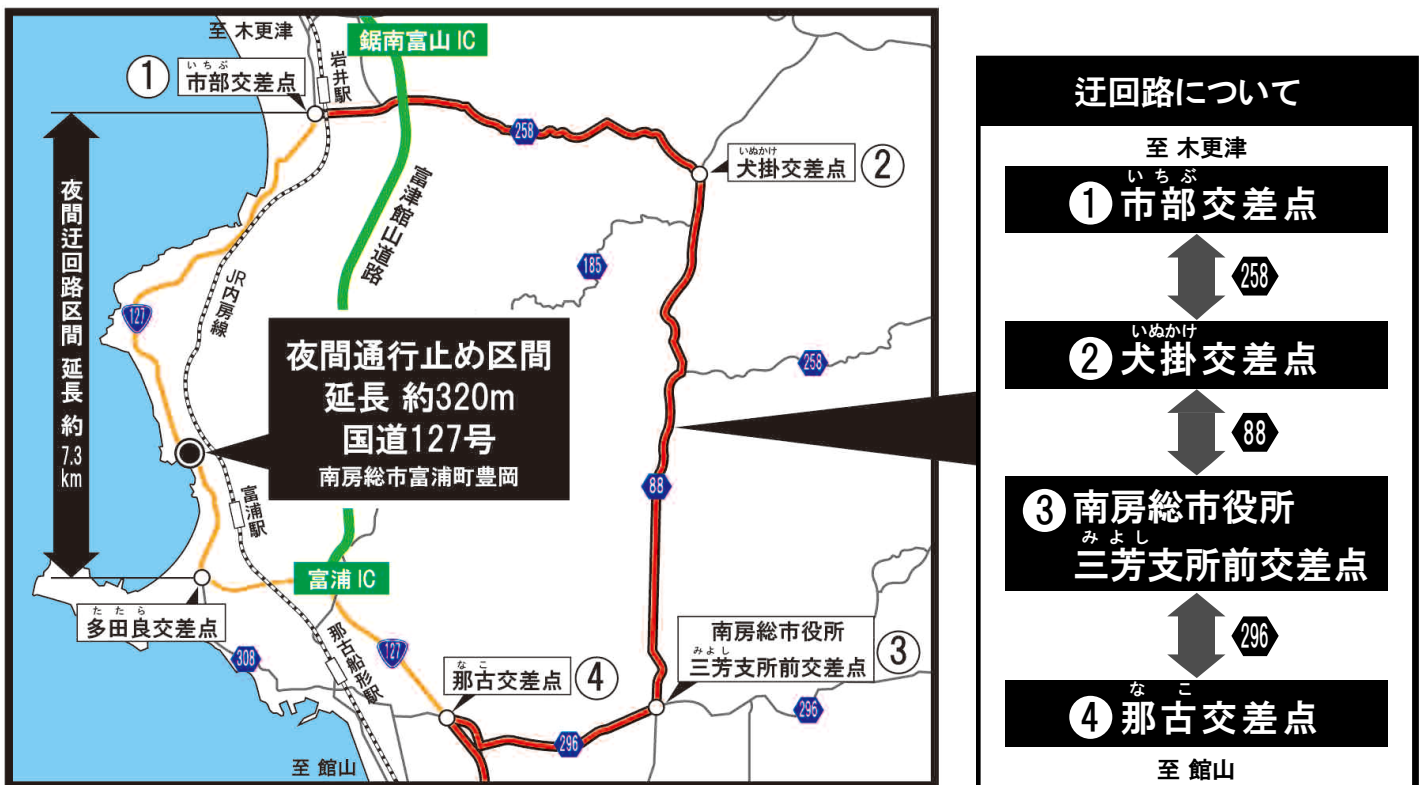
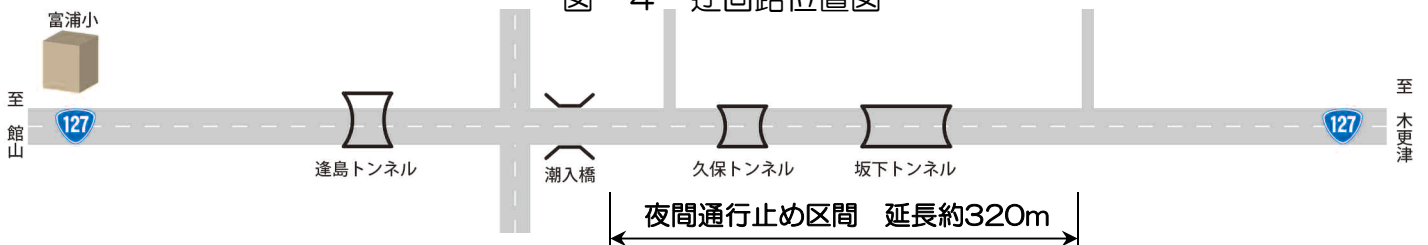
工事発注者：千葉国道事務所木更津出張所 電話：0438-22-4543
 施工者：青木あすなろ建設株式会社 電話：0470-29-5345

工事の概要について

久保・坂下トンネルは建設後、約70年経過し、老朽化が進んでいます。また、幅員が6.0mと狭く、大型車のすれ違いが困難な状況です。

今回の工事では、久保トンネルはトンネルを撤去し、坂下トンネルは拡幅を行います。道路幅員を広げ、歩行者の安全な通行のために歩道を整備します。

◆久保トンネルの改修イメージ（トンネル撤去）

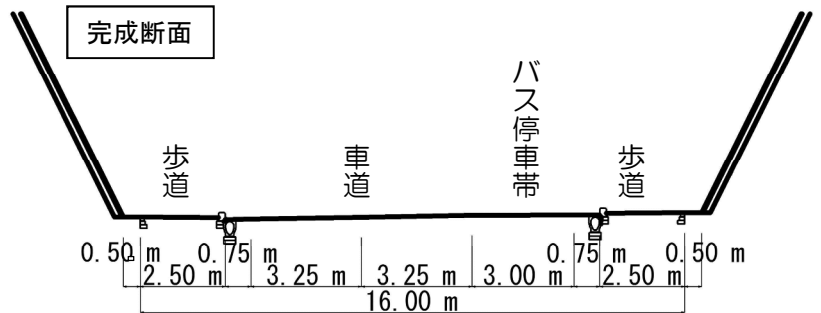
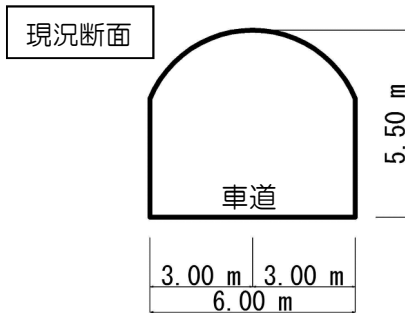

◆坂下トンネルの改修イメージ（トンネル拡幅）

